



# Road Patrol

## DV 5000



**Mini Telecamera da Auto HD (Manuale d'uso)**

**DASHBOARD Camera (User Manual)**

**Mini caméra HD pour voiture (Manuel de l'utilisateur)**

**Mini-HD-Kamera-Auto (Benutzerhandbuch)**

**Mini cámara HD para automóvil (Manual del Usuario)**

**Mini HD filmadora para carro (Manual do Utilizador)**

## BENVENUTO

Grazie per aver acquistato il prodotto Trevi DV 5000. Le informazioni contenute in questo documento sono soggette a variazioni senza preavviso.

Il presente documento non può essere riprodotto o trasferito, neppure parzialmente, in alcun modo e con nessun mezzo, elettronico o meccanico, né tanto meno fotocopiato, copiato o tradotto verso altre lingue per nessun scopo senza esplicito consenso da parte del costruttore.

I nomi, i disegni e i marchi registrati presenti in questo manuale sono proprietà dei rispettivi proprietari.

Leggere attentamente il presente libretto di istruzioni e seguire attentamente le informazioni riportate prima dell'installazione e del utilizzo del prodotto.



### ATTENZIONE

**Il mancato rispetto delle indicazioni fornite di seguito potrebbe causare tamponamenti o incidenti gravi o mortali.**

## AVVISO SULL'INSTALLAZIONE DELL'APPARECCHIO ALL'INTERNO DEL VEICOLO

- Quando si installa il dispositivo su un veicolo, scegliere sempre una posizione sicura che non ostacoli la visuale del conducente e non interferisca con i comandi del veicolo; non posizionarlo vicino al volante, alla leva del cambio, ai pedali o ad altri comandi.
- Non posizionare l'apparecchio vicino o sopra a airbag.
- Non posizionare l'apparecchio sul cruscotto poichè, il fissaggio con la ventosa, potrebbe non essere ottimale (spray per la lucidatura dei cruscotti o cruscotti curvi non garantiscono una ottima presa della ventosa).
- Non posizionare il dispositivo senza inserire il blocco sulla staffa.
- E' possibile che il supporto per parabrezza non rimanga attaccato in tutte le condizioni, pertanto, consigliamo di non collocare il supporto in punti che possano costituire una facile distrazione nel caso in cui il supporto si stacchi. Tenere sempre pulito il parabrezza per assicurarsi che il supporto possa rimanere attaccato e verificare spesso la tenuta del supporto al parabrezza.
- Durante la guida seguire sempre il buon senso e guidare con prudenza. Non distrarsi per guardare il dispositivo e prestare sempre la massima attenzione alla guida. Ridurre i tempi di osservazione dello schermo del dispositivo durante la guida.

## NOTE D'USO

Questo apparecchio è uno strumento elettronico di alta precisione; evitate quindi di utilizzarlo nei seguenti casi:

- Vicino a forti fonti di calore come caloriferi e stufe.
- In ambienti troppo freddi o troppo caldi.

- In luoghi molto umidi; l'apparecchio non è impermeabile.
- In luoghi molto polverosi. La contaminazione di polvere nell'obiettivo o di altri componenti può influenzare la qualità del video. Si prega di tenere pulita la lente utilizzando un panno morbido e privo di polvere.
- In ambienti immersi in campi magnetici.
- Si prega di interrompere l'alimentazione se viene riscontrato un fenomeno anormale per evitare cortocircuiti.
- Non avvicinare l'orecchio all'altoparlante durante le fasi di messa punto e regolazioni del volume, e in particolare di tenere il volume al minimo nella fase di accensione.
- Posizionare l'apparecchio in modo che ai suoi lati ci sia sempre abbastanza spazio per la libera circolazione di aria (almeno 5 cm).
- Se dei liquidi penetrano all'interno dell'apparecchio scollegare immediatamente la spina di alimentazione e portare l'apparecchio al più vicino centro assistenza autorizzato TREVI.
- Controllare sempre prima di ricaricare l'apparecchio, che i cavi di alimentazione e di collegamento siano installati correttamente.
- Nessuna sorgente di fiamma nuda, quali candele accese, dovrebbe essere posta sull'apparecchio.
- L'apparecchio non deve essere esposto a stillicidio o a spruzzi d'acqua e nessun oggetto pieno di liquido, quali vasi, deve essere posto sull'apparecchio.
- Conservare il presente manuale per futuri riferimenti.

## AVVERTENZE

- Rispettare rigorosamente la legislazione nazionale in materia di privacy. In alcune nazioni, scattare o pubblicare fotografie o video delle persone o dei veicoli con questi apparecchi potrebbe essere considerato violazione della privacy. E' responsabilità dell'utente conoscere e conformarsi alle leggi e ai diritti della privacy della propria nazione.
- Non utilizzare questo apparecchio per scopi illegali.
- Non ostruite le feritoie di ventilazione.
- Non rimuovere l'etichetta presente sull'apparecchio.
- Non rimuovere o cercare di rimuovere la batteria presente all'interno dell'apparecchio.
- La temperatura di funzionamento di questo dispositivo è da  $-10^{\circ}\text{C}$  ~  $50^{\circ}\text{C}$ . L'esposizione continua alla luce solare diretta per un lungo periodo di tempo può causarne il malfunzionamento, una alterazione del colore, una distorsione dell'alloggiamento e dell'immagine del dispositivo, in particolare in veicoli parcheggiati quando la temperatura della cabina supera i  $70^{\circ}\text{C}$ .

## CONTENUTO DELLA CONFEZIONE

- DVR Camera
- Staffa di supporto per parabrezza
- Cavo alimentazione per auto
- Cavo USB/ Mini USB
- Manuale d'istruzioni

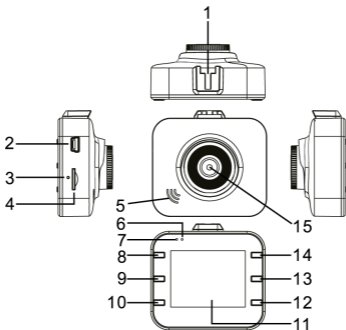
**DESCRIZIONE Camera**

- |  |  |
|--|--|
| <p>1. Slitta per inserimento staffa di supporto</p> <p>2. Presa Mini USB. Collegamento PC/ Alimentazione 5V <math>\overline{\text{---}}</math> 1A</p> <p>3. Reset</p> <p>4. Slot micro-SD</p> <p>5. Altoparlante</p> <p>6. Led indicatore funzionamento</p> <p>7. Led indicatore stato ricarica</p> <p>8. Tasto ON/OFF, accensione/spegnimento</p> | <p>9. Tasto MODE, selezione funzioni</p> <p>10. Tasto MENU, impostazioni</p> <p>11. Display</p> <p>12. Tasto DOWN (spostamento verso il basso); Accensione/ spegnimento Display.</p> <p>13. Tasto REC, registrazione</p> <p>14. Tasto UP (spostamento verso l'alto). Attivazione/ disattivazione funzione Loop.</p> <p>15. Lente</p> |
|--|--|

**CARATTERISTICHE**

1. Supporta le risoluzioni video: 1080P, 720P, 480P con qualità video e immagine superiore.
2. Microfono/ Altoparlante incorporato.
3. Funzione registrazione Voce/ Mute.
4. Tasto diretto accensione/ spegnimento Display.
5. Supporta Micro SD Card ad alta capacità (fino a 32GB).

6. Supporta il video loop senza saldatura e come registrazione come caricamento.
7. Avvio registrazione automatica all'accensione della vettura. Arresto automatico della registrazione (con un ritardo di 5 secondi), dopo lo spegnimento della vettura.
8. Avvio registrazione automatica al rilevamento del movimento.
9. Supporta SOS e G-sensor, impedisce che i file registrati con queste funzioni vengano sovrascritti.

## INSTALLAZIONE

### INSERIMENTO DI UNA SCHEDA DI MEMORIA

Prima di accendere e utilizzare il dispositivo, è necessario installare una scheda di memoria.

1. Inserire una scheda di memoria Micro SD nell'alloggiamento (4) del dispositivo, facendo attenzione al lato corretto di inserimento.



2. Premerla verso il fondo finchè non si avverte un "Clic" e viene bloccata all'interno.

Per estrarre la scheda di memoria, premerla verso il fondo finchè non si avverte un "Clic" e viene sbloccata.

#### Note:

- *Inserire la scheda Micro SD in modo corretto per evitare danni alla scheda o al dispositivo.*
- *Formattare la scheda micro SD (eliminare tutti i file) prima di inserirla nel dispositivo. Si consiglia di eseguire il backup dei file importanti prima di formattare la scheda.*
- *Si consiglia di utilizzare schede micro SD CLASS 6 o superiori.*
- *Suggeriamo di eseguire il backup dei file della scheda micro SD una volta alla settimana. Questo prodotto non è un dispositivo di archiviazione permanente, pertanto si prega di eseguire il backup dei file importanti per evitare che vengano cancellati.*

## INSTALLAZIONE DEL DISPOSITIVO

Pulire bene il parabrezza prima di installare il dispositivo.

1. Con il veicolo spento, collegare il cavo di alimentazione per auto (in dotazione) ad una presa accendisigari del veicolo.
2. Collegare l'altra estremità del cavo di alimentazione alla presa Mini USB (2) del dispositivo.
3. Inserire la staffa di supporto nella slitta (1) dell'unità.
4. Premere la ventosa della staffa di supporto sul parabrezza e spingere indietro la leva del supporto stesso.



### Note:

- Il dispositivo deve essere montato sul parabrezza come indicato sopra, l'installazione capovolta o laterale causa la registrazione dei video capovolti o laterali.
5. Accendere il veicolo. Quando il dispositivo è collegato ad una presa accendisigari il dispositivo si accende automaticamente all'accensione del veicolo. Quando scollegate il cavo di alimentazione, l'apparecchio salverà automaticamente il file corrente e si spegnerà con un ritardo di 5 secondi.

## ACCENSIONE/SPEGNIMENTO MANUALE DEL DISPOSITIVO

### 1. ACCENSIONE

Premere il tasto ON/OFF (8). L'apparecchio entrerà in modalità video e la registrazione inizierà automaticamente. L'indicatore di funzionamento verde (6) comincerà a lampeggiare.

### 2. SPEGNIMENTO

Premere a lungo il tasto ON/OFF (8) per spegnere l'apparecchio.

**Nota:** Con batteria scarica, sul display comparirà la scritta "Batteria scarica", l'apparecchio salverà automaticamente il file corrente per poi spegnersi.

## RICARICA DELLA BATTERIA

Ci sono due modi per poter ricaricare la batteria interna:

1. Tramite cavo USB/Mini USB

2. Tramite cavo alimentazione per auto



**Nota:** Durante la ricarica il Led indicatore rosso (7) si accenderà e si spegnerà automaticamente a carica completa.

## REGISTRAZIONE VIDEO

Premere il tasto ON/OFF (8) per accendere l'apparecchio. L'indicatore di funzionamento verde (6) comincerà a lampeggiare in modalità video. Premere il tasto REC (13) per interrompere la registrazione e salvare il file corrente, quindi l'apparecchio entrerà in modalità standby con la spia verde accesa. In modalità standby, premere il tasto REC (13) per riavviare la registrazione.

Premerlo nuovamente per interrompere la registrazione.

In modalità standby, premere il tasto ON/OFF (8) per attivare/disattivare il suono.

In modalità video, premere il tasto UP (14) per disattivare il display e portare l'apparecchio in modalità risparmio energetico.



## FOTO

In modalità standby, premere il tasto MODE (9) per entrare in modalità foto. Premere il tasto REC (13) per scattare foto con audio. In modalità foto, premere

il tasto UP (14) per disattivare il display e portare l'apparecchio in modalità risparmio energetico.



## RIPRODUZIONE E CANCELLAZIONE FILE

In modalità standby, premere due volte il tasto MODE (9) per accedere alla modalità di riproduzione.

1. Premere il tasto UP (14) / DOWN (12) per selezionare il file desiderato.
2. Premere il tasto REC (13) per avviare la riproduzione o premerlo nuovamente per mettere in pausa.
3. Se si desidera eliminare il file, premere il tasto MENU (10) per accedere al menu "Riproduzione".
4. Utilizzare i tasti UP (14)/ DOWN (12) per selezionare la funzione "Elimina".
5. Premere il tasto REC (13) per confermare.
6. Selezionare "Elimina corrente" o "Elimina tutto" tramite i tasti UP (14) / DOWN (12) e premere il tasto REC (13) per confermare.
7. Premere il tasto MENU (10) per uscire dalla modalità Delete e tornare alla modalità di riproduzione.

Anteprima Video

Anteprima Foto

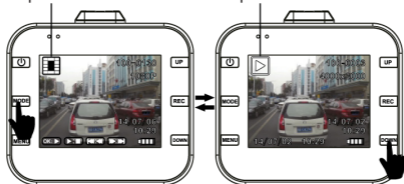



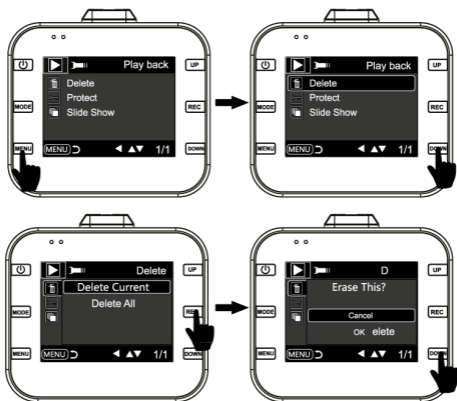

## SOS

In modalità video, premere brevemente il tasto MENU (10) per salvare manualmente il file in caso di video importante.

### Descrizione:

1. Premendo il tasto MENU (10) nei primi 10 secondi del video, verranno salvati sia il video corrente che quello precedente.
2. Premendo il tasto MENU (10) negli ultimi 10 secondi del video, verranno salvati sia il video corrente che quello successivo.
3. Premendo il tasto MENU (10) nel mezzo del video, verrà salvato solamente il video corrente.



## G-SENSOR

In modalità video, se la macchina frena improvvisamente o viene colpita violentemente, il sensore G-sensor si attiverà per impedire che il video clip corrente venga sovrascritto. Nelle impostazioni è possibile disattivarlo completamente oppure scegliere il grado di sensibilità in base ai tre livelli forniti (alta, media, bassa).

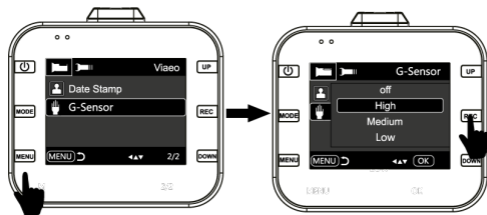

## RILEVAMENTO AUTOMATICO DEL MOVIMENTO

In modalità standby, premere il tasto DOWN (12) per entrare direttamente nella funzione rilevamento del movimento. Quando l'apparecchio rileva oggetti in movimento, inizia a registrare. Se non ci sono movimenti per 5 secondi, l'apparecchio smetterà di registrare ed entra in modalità di rilevazione del movimento. L'apparecchio avvierà nuovamente la registrazione quando rileverà qualsiasi altro movimento.

Premere nuovamente il tasto DOWN (12), per disattivare la modalità di rilevazio-

ne del movimento, l'apparecchio uscirà dalla funzione dopo aver salvato il video.



Modalità video stand-by

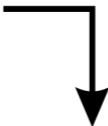

Modalità rilevamento movimento attiva



Modalità rilevamento movimento

## DESCRIZIONE MENÙ

| Modalità | Categoria             | Sub-categoria  |
|----------|-----------------------|--|
| Video    | Dimensione immagine   | 1080FHD 1920x1090<br>1080P 1440x1080<br>720P 1280x720<br>WVGA 848x480<br>VGA 640x480 |
|          | loop di registrazione | OFF/30 sec./1 Min/2 Min  |
|          | Esposizione           | +2.0,+5/3,+4/3,1.0,+2/3,+1/3,+0.0,-1/3,-2/3,-1.0,-4/3,-5/3,-2.0                      |

|       |                   |   |
|-------|-------------------|---|
| Video | Audio record      | OFF/ON  |
|       | stampa data       | OFF/ON  |
|       | G-sensor          | OFF/Alta/Media/Bassa  |
| Foto  | Modalità cattura  | Singolo, 2s, 5s, 10s  |
|       | Dimens. immagine  | 12M 4032x3024<br>10M 3648x2736<br>8M 3264x2448<br>5M 2592x1944<br>3M 2048x1536<br>2MHD 1920x 1080<br>VGA 640x480<br>1.3M 1280x960 |
|       | Continuato        | OFF/ON  |
|       | Qualità           | Forte, Normale, Economica   |
|       | Nitidezza         | Forte, Normale, Leggera   |
|       | Bilanc. bianco    | Automatico<br>Luce diurna<br>Nuvoloso<br>Tungsteno<br>Illuminazione a fluorescenza  |
|       | Colore            | Normale<br>Bianco/nero<br>Sepia   |
|       | ISO               | Automatico, 100, 200, 400   |
|       | Esposizione       | +2.0, +5/3, +4/3, 1.0, +2/3, +1/3, +0.0, -1/3, -2/3, -1.0, -4/3, -5/3, -2.0   |
|       | Stabilizzazione   | OFF/ON  |
|       | Visualizz. Rapida | Off, 2 secondi, 5 secondi   |
|       | Stampa Data       | Off, Data, Data/ora   |

|              |                    |   |
|--------------|--------------------|---|
| Riproduzione | Elimina            | Cancella corrente/Cancella tutto                                    |
|              | Protezione         | Proteggi corrente/sblocca corrente/<br>Proteggi tutto/sblocca tutto |
|              | Mostra Diapositive | 2sec, 5sec, 8sec.   |
| Impostazioni | Data/Ora           | MM/DD/YY, DD/MM/YY, YY/MM/DD  |
|              | Spegnim. aut       | Off, 1Min, 3Min   |
|              | Segnale acust.     | OFF/ON  |
|              | Lingua             | Inglese, Francese, Italiano, Tedesco, Spagnolo, Portoghese          |
|              | Frequenza          | 50Hz, 60Hz  |
|              | Formattazione      | Scheda TF   |
|              | Impost. predef     | Impost. predef/Annulla/ok   |
|              | LCD OFF            | Off, 1Min, 2Min, 5Min   |
|              | Versione           | Versione corrente del software                                      |

## COLLEGAMENTO AL PC

### Scaricare Foto e Video sul PC:

1. Collegare il cavo USB al computer e l'altra estremità all'apparecchio, il Led indicatore rosso (7) si accenderà. Lo schermo visualizzerà le categorie su cui scegliere: Mass storage e PC Camera.
2. Se si seleziona l'opzione Mass Storage, lo schermo dell'apparecchio diventerà blu. La memoria MicroSD sarà riconosciuta dal computer.
3. Utilizzare il computer per visualizzare e gestire i file al suo interno.
4. Se si seleziona PC Camera, l'apparecchio può essere utilizzato come una PC camera, lo schermo dell'apparecchio diventerà blu. Premere a lungo il tasto ON/OFF (8) e estrarre il cavo USB per spegnerlo.
5. Premere il tasto ON/OFF (8) per spegnere l'apparecchio e abilitare la sola funzione di ricarica della batteria. il Led indicatore rosso (7) si accenderà.

**Nota:** Operazioni non corrette potrebbero causare il blocco momentaneo dell'apparecchio. Se questo dovesse accadere, utilizzare il piccolo oggetto appuntito e inserirlo

nel foro (3) per premere il tasto di reset. L'apparecchio si riavvierà automaticamente.

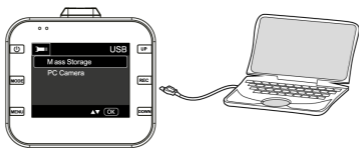

## INFORMATIVA SULLA RIMOZIONE E LO SMALTIMENTO DELLE BATTERIE

**Attenzione: Questa operazione è riservata esclusivamente al personale tecnico specializzato!**

### PROCEDURA PER LA RIMOZIONE DELLA BATTERIA

**Operare esclusivamente in assenza di collegamento dell'apparecchio alla rete elettrica!**

1. Rimuovere le viti che serrano il pannello frontale;
2. Rimuovere il pannello e individuare la batteria;
3. Scollegare la batteria e rimuoverla.

### INFORMATIVA SULLO SMALTIMENTO DELLA BATTERIA

Qualunque sia il tipo di batteria esaurita, essa non deve essere gettata tra i rifiuti domestici, nel fuoco o nell'acqua. Tenere la batteria al riparo da fonti di calore. Ogni tipo di batteria esaurita deve essere riciclata oppure smaltita presso gli appositi centri raccolta dedicati.



## INFORMAZIONI AGLI UTENTI

ai sensi del Decreto Legislativo N° 49 del 14 Marzo 2014

“Attuazione della Direttiva 2012/19/UE sui rifiuti di apparecchiature elettriche ed elettroniche (RAEE)”

Il simbolo del cassonetto barrato riportato sull'apparecchiatura indica che il prodotto alla fine della propria vita utile deve essere raccolto separatamente dagli altri rifiuti. L'utente dovrà, pertanto, conferire l'apparecchiatura integra dei componenti essenziali giunta a fine vita agli idonei centri di raccolta differenziata dei rifiuti elettronici ed elettrotecnici, oppure riconsegnarla al rivenditore al momento dell'acquisto di nuova apparecchiatura di tipo equivalente, in ragione di uno a uno, oppure 1 a zero per le apparecchiature aventi lato maggiore inferiore a 25 cm. L'adeguata raccolta differenziata per l'avvio successivo dell'apparecchiatura dimessa al riciclaggio, al trattamento e allo smaltimento ambientale compatibile contribuisce ad evitare possibili effetti negativi sull'ambiente e sulla salute e favorisce il riciclo dei materiali di cui è composta l'apparecchiatura. Lo smaltimento abusivo del prodotto da parte dell'utente comporta l'applicazione delle sanzioni amministrative di cui al D.Lgs n. Decreto Legislativo N°49 del 14 Marzo 2014.

## SPECIFICHE TECNICHE

|                                |   |
|--------------------------------|---|
| Dimensioni Display .....       | 2 inch TFT                                    |
| Angolo di visione.....         | 120°, angolo di visione ultra largo           |
| Illuminazione minima.....      | 1 Lux   |
| Risoluzione video .....        | 1080P (interpolati), 720P, 480P               |
| Formato video .....            | AVI, MJPG                                     |
| Formato immagine.....          | JPG   |
| Frame.....                     | 25fps a 1080P, 30fps a 720P                   |
| Slot micro-SD Card.....        | Max.32GB (alta velocità classe 6 o superiori) |
| Alimentazione .....            | USB 5V $\overline{\text{---}}$ 1A             |
| Capacità batteria interna..... | 360mAh  |
| Dimensioni.....                | 60x55x27mm                                    |
| Peso.....                      | 50g   |

## WELCOME

Thank you for purchasing the product Trevi DV 5000. The information contained in this document is subject to change without notice.

This document may not be reproduced or transferred, even partially, in any way and by any means, electronic, mechanical, photocopied, nor copied or translated into other languages for any purpose without express permission from the manufacturer.

Names, designs and trademarks contained in this manual are the property of their respective owners.

Read carefully this instruction manual and the following information before installing and using the product.



### CAUTION

Failure to follow the instructions below may result in serious or fatal overcrowding or accidents.

## NOTICE ON THE INSTALLATION OF THE APPLIANCE IN THE VEHICLE

- When installing the device on a vehicle, always choose a safe position that does not obstruct the driver's vision and does not interfere with the vehicle controls; Do not place it near the steering wheel, shift lever, pedals or other controls.
- Do not place the appliance near or above the airbag.
- Do not place the appliance on the dashboard as it may not be optimal with the suction cup. (Spray for polishing dashboards or curved dashboards does not guarantee a good suction cup).
- Do not place the device without inserting the lock on the bracket.
- It is possible that the windshield mount does not remain attached to any condition, so we recommend that you do not place the support in points that can be easily distracted if the media is unplugged. Always keep the windscreen clean to ensure that the support can remain attached and check the windshield mount seal frequently
- Always follow common sense while driving and drive carefully. Do not distract yourself to watch the device and always pay close attention to driving. Reduce the shutter speed of the device while driving.

## USAGE NOTES

This device is a precision electronic instrument; do not then use it in the following cases:

- Near heat sources such as radiators and heaters.
- In an environment that is too cold or too hot.



- In very damp places, The appliance is not waterproof.
- In very dusty places. Dust contamination in the lens or other components may affect the quality of the video. Please keep the lens clean using a soft, dust-free cloth.
- In environments immersed in magnetic fields.
- Please stop power if an abnormal phenomenon is found to avoid short circuits.
- Do not close the ear to the loudspeaker during step setting and volume adjustments, and in particular keep the volume at idle during power-up.
- Place the appliance so that there are enough free space on its sides for free air circulation (at least 5 cm).
- If liquids enter the appliance, disconnect the power plug immediately and bring the appliance to the nearest authorized TREVI service center.
- Always check before recharging the unit, that power and connection cables are properly installed.
- No naked flame sources such as lit candles should be placed on the appliance.
- The appliance must not be exposed to dripping or splashing, and no objects filled with liquid, such as pots, should be placed on the appliance.
- Keep this manual for future reference.

## WARNINGS

- Respect national privacy law strictly. In some countries, taking photos or videos of people or vehicles with these devices may be considered as a breach of privacy. It is your responsibility to know and comply with the laws and the privacy laws of your country.
- Do not use this equipment for illegal purposes.
- Do not obstruct the ventilation slots.
- Do not remove the label on the appliance.
- Do not remove or try to remove the battery inside the appliance.
- The operating temperature of this device is  $-10^{\circ}\text{C} \sim 50^{\circ}\text{C}$ . Continuous exposure to direct sunlight for a long period of time can cause malfunction, color distortion, distortion of the housing and image of the device, especially in vehicles parked when the cab temperature exceeds  $70^{\circ}\text{C}$ .

## PACKAGE CONTENTS

- DVR Camera
- Bracket
- Car charger
- USB cable/ Mini USB
- Manual

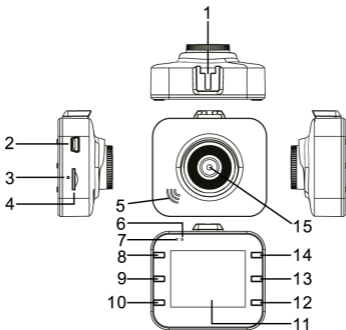
**Camera DESCRIPTION**

- |  |              |
|--|--------------|
| 1. Bracket hole                            | 9. MODE key  |
| 2. USB port. 5V $\overline{\text{---}}$ 1A | 10. MENU key |
| 3. Reset key                               | 11. LCD      |
| 4. Micro SD card slot                      | 12. DOWN key |
| 5. Seaker                                  | 13. REC key  |
| 6. Working indicator light                 | 14. UP key   |
| 7. Power indicator light                   | 15. Lens     |
| 8. ON/OFF key                              |              |

**FEATURES**

- Support multiple video resolution, such as 1080P, 720P, 480P and etc with superior video and image quality.
- Built-in Microphone/ Speaker.
- Voice/ Mute shortcut key.
- LCD shortcut key.
- Support high capacity Micro SD Card.
- Support seamless loop video and as recording as charging.
- Automatically take video when car engines on. Automatically turn off on delay 5 seconds after car engines off.

8. Support Motion detection.
9. Support SOS and G-sensor to prevent important files from being overwritten.

## INSTALLATION

### MICRO SD CART INSERTION

Before you turn on and use the device, you must install a memory card.

1. Insert a Micro SD Memory Card into the slot (4) of the device, paying attention to the correct insertion side.

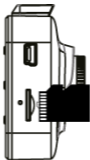

2. Press it towards the bottom until you hear a “click” and it is locked inside.

To remove the memory card, push it towards the bottom until you hear a “click” and unlock it.

### Note:

- Insert the Micro SD card correctly to prevent damage to the card or device.
- Format the micro SD card (delete all files) before inserting it into the device. It is recommended that you back up important files before formatting the card.
- We recommend using micro SD cards CLASS 6 or higher.
- We recommend backing up your micro SD card files once a week. This product is not a permanent storage device, so please back up important files to avoid being deleted.

### INSTALLING THE DEVICE

Clean the windscreen well before installing the device.

1. With the vehicle switched off, connect the car power cable (supplied) to a cigarette lighter socket of the vehicle.
2. Connect the other end of the power cord to the Mini USB (2) jack of the device.
3. Insert the support bracket into the bracket hole (1) of the unit.
4. Press the suction cup of the bracket on the windscreen and push the lever of

the bracket backwards.



### Notes:

- The device must be mounted on the windshield as indicated above, the upside down or lateral installation causes the recording of the up or down video.

5. Turn on the vehicle. When the device is connected to a cigarette lighter socket, the device will turn on automatically when the vehicle is switched on. When disconnecting the power cord, the unit will automatically save the current file and will turn off with a 5 second delay.

## MANUAL ON/OFF OF THE DEVICE

### 1. POWER ON

In the off state, short press ON/OFF (8) key. DVR enters the video mode and start recording automatically with green flashing. Or DVR is connected with car charger in the off state to enter video mode and start recording automatically. When unplug the charger, DVR will automatically save the current file and shut down in 5 seconds delay.

**Note:** LCD screen writes "no card" if Micro SD card not inserted. If the Micro SD card is inserted with DVR in working state, DVR will automatically power off.

### 2. POWER OFF

In work state, long press ON/OFF (8) key to power off DVR.

**Note:** In low battery state, DVR display writes "Low battery" and automatically saves the current file and shuts down.

## BATTERY CHARGING

Two ways to charge:

1. With USB cable



2. With car charger (suggested)



**Note:** In charging, red indicator light will be steady on and automatically turn off with full charged.

## VIDEO

Press ON/OFF (8) key to power on DVR. Green indicator light (6) flashes in video mode. Press the REC (13) key to stop recording and save the current file, then DVR goes into standby mode with green indicator light steady on.

Press again to stop recording.

In standby mode, press ON/OFF (8) key to turn on/off the sound.

In video mode, press UP (14) key to choose LCD on or off to be on energy saving mode.



## PHOTO

In standby mode, press MODE (9) key to enter into photo mode. Press REC (13) key to take photos with sound prompt. In photo mode, press UP (14) key to choose LCD on or off to be in energy saving mode.



## PLAYBACK AND DELETE

In standby mode, short press MODE (9) key twice to enter into playback mode. Press UP (14) / DOWN (12) key to select the file. REC (13) key is used for play or pause; If you want to delete files, press MENU (10) key to be in Delete menu. UP (14)/ DOWN (12) key is used to be in delete mode. Press REC (13) key to confirm operation. Select "Delete current" or "delete all" and press REC (13) key to delete. Press MENU (10) key to exit Delete mode and go back to playback mode.

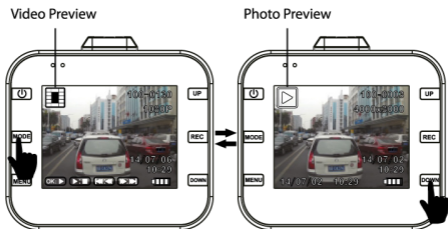

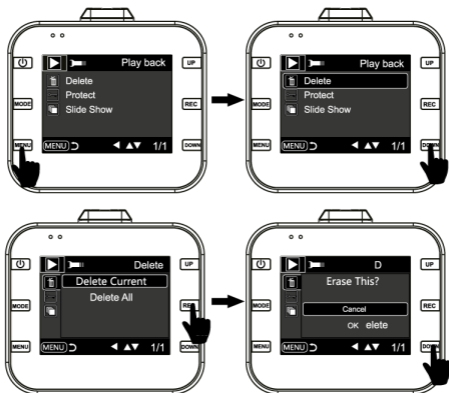

## SOS

In video mode, short press MENU (10) key to save the file manually in case of important files are lost.

**Description:** Press MENU (10) key in the first 10 seconds of the video clip, the current and previous video clip are saved. If in the last 10 seconds of the video clip, the current and the next video clip are saved. If in the middle, the current video clip is only saved.



## G-SENSOR

In video mode, the car brakes suddenly or hit heavily, G-sensor will activate to prevent the current video clip from overwritten. Three grades setting (high, medium, low) is to cater for different car owners. The description is as same as that of SOS.

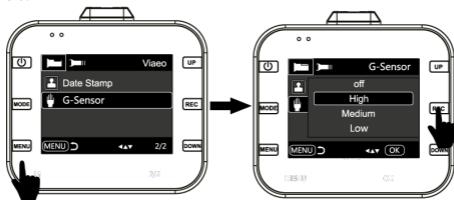

## MOTION DETECTION SHORTCUT KEY

In standby mode, press DOWN (12) key to enter into motion detection directly. When DVR detects moving objects, it starts to record. If there is no movement for 5 seconds, DVR stops to record and enters into motion detection mode. DVR records again when detecting any movement. Press DOWN (12) key, DVR exits motion detection mode after saving video clip.



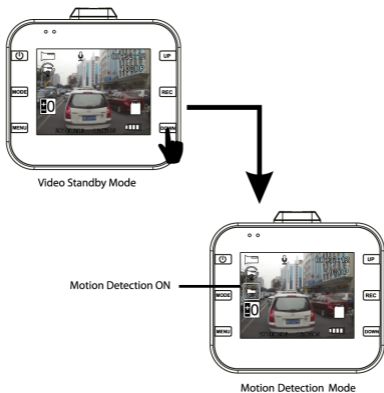

## SYSTEM SETTING

In standby mode, press MENU key to enter system setting. Press UP (14)/ DOWN (12) key to select the setting item and press REC key to be in sub-categories. Press UP (14) or DOWN (12) key to select the specific parameters and press REC to confirm finally. To exit system setting, please press MENU key.

Here is specific categories.

| Mode  | Category       | Sub-category   |
|-------|----------------|--|
| Video | Resolution     | 1080FHD 1920x1090<br>1080P 1440x1080<br>720P 1280x720<br>WVGA 848x480<br>VGA 640x480 |
|       | loop recording | OFF/30 sec./1 Min/2 Min  |
|       | Exposure       | +2.0, +5/3, +4/3, 1.0, +2/3, +1/3, +0.0, -1/3, -2/3, -1.0, -4/3, -5/3, -2.0          |

|       |               |   |
|-------|---------------|---|
| Video | Record Audio  | OFF/ON  |
|       | Data stamp    | OFF/ON  |
|       | G-sensor      | OFF/high/Medium/low   |
| Photo | Capture Mode  | Single, 2s, 5s, 10s   |
|       | Resolution    | 12M 4032x3024<br>10M 3648x2736<br>8M 3264x2448<br>5M 2592x1944<br>3M 2048x1536<br>2MHD 1920x 1080<br>VGA 640x480<br>1.3M 1280x960 |
|       | Sequence      | OFF/ON  |
|       | Quality       | Strong, Normal, Economical  |
|       | Sharpness     | Strong, Normal, Light   |
|       | White Balance | Auto<br>Day Light<br>Cloudy<br>Tungsten<br>Fluorescent  |
|       | Color         | Color<br>Black & White<br>Sepia   |
|       | ISO           | Auto, 100, 200, 400   |
|       | Exposure      | +2.0, +5/3, +4/3, 1.0, +2/3, +1/3, +0.0, -1/3, -2/3, -1.0, -4/3, -5/3, -2.0   |
|       | Anti-shaking  | OFF/ON  |
|       | Quick Preview | Off, 2 seconds, 5 seconds   |
|       | Data Stamp    | Off, Date, Date/time  |

|                |                 |   |
|----------------|-----------------|---|
| Playback       | Delete          | Delete current/Delete all                                 |
|                | Protect         | Lock current/Unlock current/Lock all/Unlock all           |
|                | Slide Preview   | 2sec, 5sec, 8sec.   |
| System setting | Date/Time       | MM/DD/YY, DD/MM/YY, YY/MM/DD                              |
|                | Auto Power off  | Off, 1Min, 3Min   |
|                | Beep Sound.     | OFF/ON  |
|                | Language        | English, Francaise, Italian, Deutsch, Espanol, Portuguese |
|                | Frequency       | 50Hz, 60Hz  |
|                | Format          | Micro SD Card   |
|                | Default setting | Factory Default/Cancel/ok                                 |
|                | LCD OFF         | Off, 1Min, 2Min, 5Min                                     |
|                | Version         | Current version number                                    |

## CONNECTED TO THE COMPUTER

### Video and Photo Download

1. When USB cable connects to your computer and DVR, red indicator light will be steady on. The screen pops up categories-Mass Storage and PC Camera.
2. If select Mass Storage and DVR screen changes to be blue. The Micro SD card disk will be recognized by computer.
3. Use computer to browse and manage files.
4. When select PC Camera, DVR can be used as PC Camera and DVR screen changes to be blue. Long press ON/OFF (8) key and pull out the USB cable to power it off.
5. Press ON/OFF (8) key to power off DVR to be battery charge. The red indicator light will be steady on.

**Note:** Improper operation can be caused DVR crash. Please use small hard objects to press the reset key. When DVR restarts, it is back to normal.

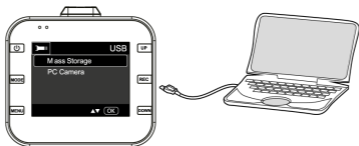

## INFORMATION ON REMOVAL AND DISPOSAL OF BATTERIES

**Caution:** This operation is reserved exclusively to qualified technical personnel only!

### PROCEDURE FOR BATTERY REMOVAL

**Only work if no appliance is connected to the mains!**

1. Remove the screws that secure the front panel;
2. Remove the panel and locate the battery;
3. Disconnect the battery and remove it.

### BATTERY DISPOSAL INFORMATION

No matter what kind of battery is used, it should not be thrown into household waste, fire or water. Keep the battery away from sources of heat. Any used battery should be recycled or disposed of at dedicated collection centers.



## INFORMATION TO USERS

pursuant to Legislative Decree No. 49 of March 14, 2014

### “Implementation of Directive 2012/19/EU on Waste Electrical and Electronic Equipment (WEEE)”

This wheeled bin symbol on the product indicates that at the end of its life must be collected separately from other waste. The user must, therefore, take the remote control integrates the essential components that got to its life to the appropriate differentiated collection centers for electronic and electro-technical waste, or return it to the dealer when purchasing a new appliance of equivalent type, in terms of one to one, or one to zero for equipment having longer side of less than 25 cm. Appropriate separate collection for the decommissioned equipment for recycling, processing and environmentally compatible disposal helps prevent negative impact on the environment and human health and promotes recycling of the materials making up the product. Illegal dumping of the product by the user entails the application of administrative sanctions stated in Legislative Decree n. Legislative Decree No. 49 of March 14, 2014.

## TECHNICAL SPECIFICATIONS

|                            |  |
|----------------------------|--|
| LCD Size .....             | 2.0 inch TFT screen  |
| Viewing Angle.....         | 120 degree ultra-wide viewing angle                        |
| Minimum illumination.....  | 1 LUX  |
| Video resolution.....      | 1080P (interpolate), 720P, 480P                            |
| Video Format.....          | AVI, MJPG  |
| Image Format .....         | JPG  |
| Frame.....                 | 25fps under 1080P, 30fps under 720P                        |
| Memory Card Capacity ..... | up to 32GB (genuine high speed class 6 or above suggested) |
| Power supply.....          | USB 5V $\overline{\text{---}}$ 1A                          |
| Battery Capacity.....      | 360mAh   |
| Size .....                 | 60x55x27mm   |
| Weight .....               | 50g  |

## BIENVENUE

Nous vous remercions d'avoir acheté le produit Trevi DV 5000. Les informations contenues dans ce document sont sujettes à modification sans préavis.

Le présent document ne peut être reproduit ou transféré, même partiellement, de quelque manière ou par quelque moyen, électronique ou mécanique, ni photocopié, reproduit ou traduit dans d'autres langues à des fins sans l'autorisation expresse du fabricant.

Les noms, dessins et marques dans ce manuel sont la propriété de leurs propriétaires respectifs.

S'il vous plaît lire ce livret d'instructions et suivez attentivement les informations avant d'installer et d'utiliser le produit.



### MISE EN GARDE

**Le non-respect des conseils donnés ci-dessous peut entraîner des collisions ou des blessures graves ou la mort.**

## AVERTISSEMENT INSTALLATION DE L'APPAREIL À L'INTÉRIEUR DU VÉHICULE

- Lors de l'installation du dispositif sur un véhicule, choisissez toujours une position de sécurité qui ne gêne pas la visibilité du conducteur et ne pas interférer avec les commandes du véhicule; ne pas le placer à proximité du volant de direction, le levier de vitesses, aux pédales ou à d'autres commandes.
- Ne placez pas l'appareil à proximité ou au-dessus de coussins gonflables.
- Ne pas placer l'appareil sur le tableau de bord que la fixation avec la ventouse, il peut ne pas être optimale (spray pour les tableaux de bord ou de polissage des tableaux de bord courbes ne garantissent pas une bonne adhérence de la ventouse).
- Ne pas placer l'appareil sans entrer dans la serrure sur le support.
- E « possible que le pare-brise de montage ne reste pas fixé dans toutes les conditions, par conséquent, nous vous recommandons de ne pas placer les points d'appui qui peut constituer une distraction facile dans le cas où le support est détaché. Gardez toujours nettoyer le pare-brise pour vous assurer que les médias peuvent rester attachés et souvent vérifier le support au joint de pare-brise.
- Lorsque vous conduisez toujours suivre le bon sens et conduisez prudemment. Ne vous laissez pas distraire par le dispositif et toujours faire attention à la conduite. Réduire le temps de dispositif d'écran asservazione pendant la conduite.

## NOTES POUR UNE UTILISATION

Ce dispositif est un instrument électronique de haute précision; afin d'éviter de l'utiliser dans les cas suivants:

- Près de sources de chaleur telles que les radiateurs et poêles.

- Dans un environnement trop froid ou trop chaud.
- Dans des endroits très humides; l'appareil n'est pas étanche.
- Dans des endroits poussiéreux. La contamination de poussière dans la lentille ou d'autres composants peuvent affecter la qualité vidéo. S'il vous plaît garder l'objectif avec un chiffon doux et sans poussière.
- Dans les environnements immergés dans des champs magnétiques.
- S'il vous plaît cesser de se nourrir si elle éprouve un phénomène anormal pour éviter les courts-circuits.
- Gardez le haut-parleur de l'oreille pendant les phases du point de mise au point et les réglages du volume, et en particulier pour maintenir le volume au minimum dans la phase d'allumage.
- Placez le dispositif de telle sorte que, à ses côtés, il y a toujours assez d'espace pour la libre circulation de l'air (au moins 5 cm).
- Si des liquides pénètrent à l'intérieur de l'appareil, débranchez immédiatement la fiche d'alimentation et de prendre au centre de service le plus proche autorizzato TREVI.
- Vérifiez toujours avant de la recharger l'appareil, que les câbles d'alimentation et de connexion sont correctement installés.
- Aucune source de flamme nue, comme des bougies allumées, doivent être placés sur ce point.
- L'appareil ne doit pas être exposé à des gouttes ou les projections d'eau et aucun objet rempli de liquide, tel qu'un vase, il doit être placé sur l'appareil.
- Conservez ce manuel pour référence ultérieure.

## **MISES EN GARDE**

- Respecter strictement toutes les lois nationales sur la protection des renseignements personnels. Dans certains pays, prendre ou publier des photos ou des vidéos de personnes ou de véhicules avec ces dispositifs peuvent être considérés comme une invasion de la vie privée. Et votre responsabilité de connaître et de respecter les lois et les droits de la vie privée de leur nation.
- Ne pas utiliser cet appareil à des fins illégales.
- Ne pas obstruer les bouches d'air.
- Ne retirez pas l'étiquette de l'appareil.
- Ne pas enlever ou tenter de retirer la batterie utilisée dans l'appareil.
- La température de fonctionnement de ce dispositif est de -10°C ~ 50°C Une exposition prolongée à la lumière solaire directe pendant une longue période de temps peut provoquer une erreur, une décoloration, un boîtier et une distorsion de l'image du dispositif, en particulier dans les véhicules en stationnement, lorsque la température de la cabine dépasse 70°C.

## **DANS LA BOITE**

- Caméra DVR
- Support de pare-brise Support pour
- Câble de chargeur de voiture
- USB/Mini USB
- Mode d'emploi

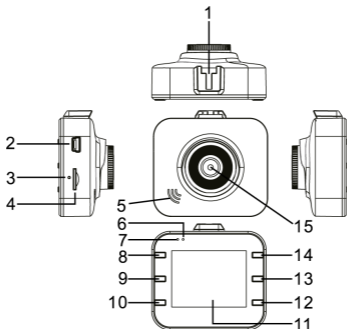
**DESCRIPTIF Appareil**

1. Unité de glissement pour l'insertion de la patte de support
2. Mini-prise USB. Connexion PC/ Puissance 5V  $\overline{\text{---}}$  1A
3. Remise à zéro
4. Micro-SD Slot
5. Haut-parleur
6. Indicateur de fonctionnement LED
7. Indicateur d'état de charge Led
8. Bouton ON/OFF
9. Bouton MODE, les fonctions de

- sélection
10. Bouton MENU, les réglages
11. Affichage
12. Bouton DOWN (touche de décalage vers le bas); Affichage sous/ hors tension.
13. Bouton REC, l'enregistrement
14. Bouton UP (déplacement vers le haut). Fonction de boucle on / off.
15. Objectif

**CARACTÉRISTIQUES**

1. Prend en charge les résolutions vidéo: 1080P, 720P, qualité vidéo 480P et image supérieure.
2. Microphone haut-parleur/intégré.
3. Fonction d'enregistrement vocal/Mute.
4. Direct Power On/Off Touche Affichage.
5. Prise en charge de grande capacité carte Micro SD (jusqu'à 32 Go).
6. Prend en charge les boucles vidéo sans soudure et comment enregistrer en



tant que charge.

7. Puissance d'enregistrement automatique de démarrage de la voiture. Enregistrement automatique d'arrêt (avec un retard de 5 secondes), lorsque le véhicule est mis hors tension.
8. Enregistrement lorsqu'un mouvement est détecté Démarrage automatique.
9. Soutient SOS et G-capteur, ce qui empêche les fichiers enregistrés avec ces fonctions étant écrasés.

## INSTALLATION

### MISE EN PLACE D'UNE CARTE MÉMOIRE

Avant d'allumer et d'utiliser l'appareil, vous devez installer une carte mémoire.

1. Insérez une carte mémoire Micro SD dans la fente (4) de l'appareil, en faisant attention au côté d'insertion correct.



2. Appuyez sur vers le bas jusqu'à ce que vous entendez un événement « clic » et est bloqué à l'intérieur.

Pour éjecter la carte mémoire, poussez-le vers le bas jusqu'à ce que vous entendez un « clic » et est déverrouillé.

#### **Remarques:**

- Insérez la carte SD Micro correctement pour éviter d'endommager la carte ou le périphérique.
- Formater la carte micro SD (supprimer tous les fichiers) avant de l'insérer dans l'appareil. Nous vous recommandons de sauvegarder vos fichiers importants avant de former la carte.
- Nous vous recommandons d'utiliser la carte micro SD classe 6 ou supérieure.
- Nous vous recommandons de sauvegarder les fichiers de la carte micro SD une fois par semaine. Ce produit est un dispositif de stockage permanent, donc s'il vous plaît sauvegarder vos fichiers importants pour les empêcher d'être supprimés.

## INSTALLATION DU DISPOSITIF

Nettoyer soigneusement le pare-brise avant d'installer l'appareil.

1. Avec l'arrêt du moteur, connecter le câble d'alimentation pour les voitures (fourni) à une prise allume-cigare du véhicule.
2. Raccorder l'autre extrémité du câble d'alimentation sur la prise Mini USB (2) du dispositif.
3. Insérer le support dans la glissière (1) de l'unité.
4. Appuyez sur la plaque d'aspiration du support de support sur le pare-brise et repousser le levier du support lui-même.



### Remarques:

- Le dispositif doit être monté sur le pare-brise, comme indiqué ci-dessus, l'installation à l'envers ou de côté en raison de l'enregistrement de la vidéo à l'envers ou de côté arrière.

5. Allumez votre véhicule. Lorsque l'appareil est connecté à une prise allume-cigare le dispositif se met automatiquement sous tension du véhicule. Lorsque vous débranchez le cordon d'alimentation, l'appareil enregistre automatiquement le fichier en cours et sera désactivé avec un délai de 5 secondes.

## ALLUMAGE/ÉTEINDRE DE L'APPAREIL

### 1. ALLUMAGE

Appuyez sur le bouton ON/OFF (8). L'appareil passe en mode vidéo et l'enregistrement démarre automatiquement. L'indicateur de fonctionnement vert (6) se met à clignoter.

### 2. ÉTEINDRE

Appuyez et maintenez enfoncé le bouton ON/OFF (8) pour éteindre l'appareil.

**Remarque:** Avec la batterie, l'écran affiche "batterie faible", l'appareil enregistre

automatiquement le fichier en cours et puis sortir.

## CHARGE DE LA BATTERIE

Il y a deux façons de recharger la batterie interne:

1. Avec le câble USB/Mini USB

2. Avec câble du chargeur de voiture



**Remarque:** Pendant la charge, le voyant rouge (7) s'allume et se ferme automatiquement à pleine charge.

## ENREGISTREMENT VIDÉO

Appuyez sur le bouton ON/OFF (8) pour allumer l'appareil. Le voyant vert (6) se met à clignoter en mode vidéo. Appuyez sur la touche REC (13) pour arrêter l'enregistrement et enregistrez le fichier en cours, l'appareil passe en mode veille avec le feu vert allumé. En mode veille, appuyez sur la touche REC (13) pour reprendre l'enregistrement.

Appuyez à nouveau pour arrêter l'enregistrement.

En mode veille, appuyez sur la touche ON/OFF (8) pour activer / désactiver le son. En mode vidéo, appuyez sur la touche UP (14) pour éteindre l'écran et mettre l'appareil en mode d'économie d'énergie.



## PHOTOS

En mode veille, appuyez sur la touche MODE (9) pour entrer dans le mode photo.

Appuyez sur la touche REC (13) pour prendre des photos avec audio. En mode photo, appuyez sur la touche UP (14) pour éteindre l'écran et mettre l'appareil en mode d'économie d'énergie.



## LECTURE ET SUPPRIMER DES FICHIERS

En mode veille, appuyez deux fois sur la touche MODE (9) pour entrer dans le mode de lecture.

1. Appuyez sur la touche UP (14)/DOWN (12) pour sélectionner le fichier souhaité.
2. Appuyez sur pour lancer la lecture ou appuyez à nouveau sur la touche REC (13) pour faire une pause.
3. Si vous voulez supprimer le fichier, appuyez sur la touche MENU (10) pour accéder au menu « Lecture ».
4. Utilisez les flèches HAUT (14)/DOWN (12) pour sélectionner la fonction « Supprimer ».
5. Appuyez sur la touche REC (13) pour confirmer.
6. Sélectionnez « Supprimer actuel » ou « Supprimer tout » en utilisant le UP (14)/DOWN (12) et appuyez sur la touche REC (13) pour confirmer.
7. Appuyez sur le bouton MENU (10) pour quitter le mode Supprimer et revenir au mode de lecture.

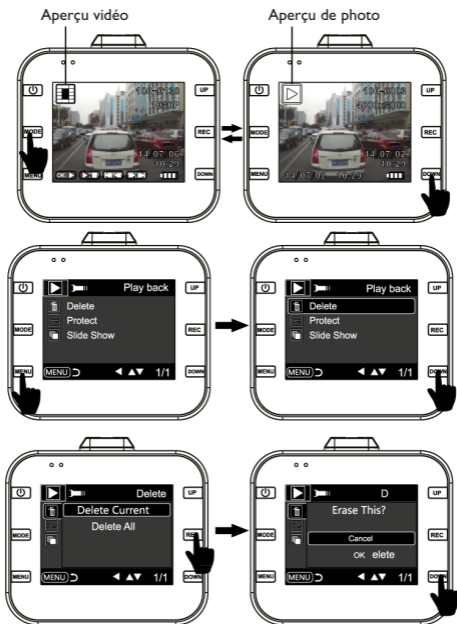

## SOS

En mode vidéo, appuyez sur la touche **MENU** (10) brièvement pour enregistrer manuellement en cas de fichiers vidéo importants.

### Description:

- 1.Appuyez sera enregistré sur le bouton **MENU** (10) dans les 10 premières secondes de la vidéo est la vidéo en cours que le précédent.
- 2.Appuyez sur la touche **MENU** (10) au cours des 10 dernières secondes de la

vidéo sera enregistrée est la vidéo en cours à l'autre.

3. Appuyez sur la touche MENU (10) au milieu de la vidéo, ne sera enregistrée dans la vidéo en cours.



## G-SENSOR

En mode vidéo, si la machine freine brusquement ou est heurté violemment, le capteur du capteur G est activé pour empêcher le clip vidéo en cours doit être remplacé. Dans les paramètres, vous pouvez le désactiver complètement, ou choisissez le degré de la base des trois niveaux fournis (haute, moyenne, faible sensibilité).

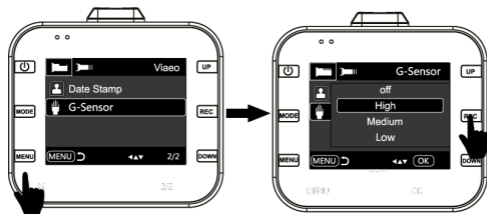

## DÉTECTION DE MOUVEMENT AUTOMATIQUE

En mode veille, appuyez sur la touche vers le bas DOWN (12) pour entrer directement dans la fonction de la détection de mouvement. Si l'appareil détecte des objets en mouvement, il commence à enregistrer. S'il n'y a pas de mouvements pendant 5 secondes, l'appareil arrête l'enregistrement et entre dans le mode

de détection de mouvement. Le dispositif nouveau déclenche l'enregistrement lorsqu'il détecte un mouvement.

Appuyez sur le bouton DOWN (12) pour désactiver le mode de détection de mouvement, l'appareil quitte la fonction après l'enregistrement de la vidéo.



Mode Vidéo veille

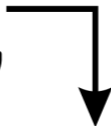

Mode actif détection de mouvement



Mode de détection de mouvement

## MENU DESCRIPTION

| Fonction | Catégorie                | Sous-catégorie   |
|----------|--------------------------|--|
| Vidéo    | Taille de l'image        | 1080FHD 1920x1090<br>1080P 1440x1080<br>720P 1280x720<br>WVGA 848x480<br>VGA 640x480 |
|          | Enregistrement en boucle | OFF/30 sec./1 Min/2 Min  |

|       |                       |   |
|-------|-----------------------|---|
| Vidéo | Exposition            | +2.0,+5/3,+4/3,1.0,+2/3,+1/3,+0.0,-1/3,-2/3,-1.0,-4/3,-5/3,-2.0   |
|       | Enregistrements audio | OFF/ON  |
|       | Date de sortie        | OFF/ON  |
|       | G-sensor              | OFF/Haut/Moyen/Bas  |
| Photo | Mode de capture       | Unique, 2s, 5s, 10s   |
|       | Taille de l'image     | 12M 4032x3024<br>10M 3648x2736<br>8M 3264x2448<br>5M 2592x1944<br>3M 2048x1536<br>2MHD 1920x 1080<br>VGA 640x480<br>1.3M 1280x960 |
|       | Continue              | OFF/ON  |
|       | Qualité               | Fort, Normal, économie  |
|       | Acuité                | Fort, Normal, Lumière   |
|       | Balance des blancs    | Automatique<br>Lumière du jour<br>Nuageux<br>Tungstène<br>Un éclairage fluorescent  |
|       | Couleur               | Normal<br>Blanc/Noir<br>Sépia   |
|       | ISO                   | Automatique, 100, 200, 400  |
|       | Exposition            | +2.0,+5/3,+4/3,1.0,+2/3,+1/3,+0.0,-1/3,-2/3,-1.0,-4/3,-5/3,-2.0   |
|       | Stabilisation         | OFF/ON  |
|       | Revue rapide          | Off, 2 secondes, 5 secondes   |
|       | Date de sortie        | Off, Date, Date/Heure   |



|          |                           |  |
|----------|---------------------------|--|
| Lecture  | Effacer                   | Effacer actuelle/Effacer Tout  |
|          | Protection                | Protéger courant/déverrouillage actuelle/<br>Protéger tout/déverrouille tous |
|          | Afficher les diapositives | 2sec, 5sec, 8sec.  |
| Réglages | Date/Heure                | MM/JJ/AA, JJ/MM/AA, AA/MM/JJ   |
|          | Arrêt automatique         | Off, 1Min, 3Min  |
|          | Signal acoustique         | OFF/ON   |
|          | Llangue                   | Anglais, Français, Italien, Allemand, Espagnol, Portugais                    |
|          | Fréquence                 | 50Hz, 60Hz   |
|          | Mise en forme             | Carte TF   |
|          | Paramètres par défaut     | Par défaut/Annuler/OK  |
|          | LCD OFF                   | Off, 1Min, 2Min, 5Min  |
|          | Version                   | Version actuelle   |

## CONNEXION PC

### Télécharger photos et vidéos sur PC:

1. Connecter le câble USB à l'ordinateur et l'autre extrémité du dispositif, le voyant DEL rouge (7) s'allume. L'écran affiche les catégories sur lesquelles choisir: Mass Storage et Caméra PC.
2. Si vous sélectionnez l'option de stockage de masse pour votre écran devient bleu. La mémoire MicroSD sera reconnu par l'ordinateur.
3. Utilisez votre ordinateur pour afficher et gérer les fichiers à l'intérieur.
4. Si vous sélectionnez Caméra PC, l'appareil peut être utilisé comme caméra PC, votre écran devient bleu. Appuyez et maintenez enfoncé le bouton ON/OFF (8) et retirez le câble USB pour la désactiver.
5. Appuyez sur le bouton ON/OFF (8) pour éteindre l'appareil et activer la fonction de charge batterie. L'indicateur DEL rouge (7) brille.

**Remarque:** Une opération incorrecte peut provoquer le dispositif de blocage momentané. Si cela se produit, utilisez le petit objet appuntito et placez-le dans le trou

(3) pour appuyer sur le bouton de réinitialisation. L'appareil redémarre automatiquement.

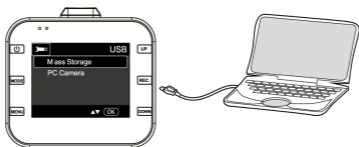

## INFORMATIONS SUR L'ÉLIMINATION DES BATTERIES

**Avertissement:** Cette opération est réservée au personnel technique!

### PROCEDURE DE DEPOSE DE LA BATTERIE

**Faire fonctionner uniquement en l'absence de connecter l'appareil au réseau électrique!**

1. Retirer les vis qui fixent le panneau avant;
2. Retirez le panneau et localiser la batterie;
3. Débranchez la batterie et retirez-le.

## INFORMATIONS SUR L'ÉLIMINATION DE LA BATTERIE

Quel que soit le type de batterie épuisée, il ne doit pas être jeté dans les ordures ménagères, le feu ou l'eau. Gardez la batterie loin des sources de chaleur. Chaque type de batterie utilisée doit être recyclé ou éliminé à un point de collecte dédiés approprié.



## INFORMATIONS AUX UTILISATEURS

conformément au décret législatif n°49 du 14 Mars, 2014

**“La mise en œuvre de la directive 2012/19/UE relative aux déchets d'équipements électriques et électroniques (DEEE)”**

Ce symbole de poubelle sur roues sur le produit indique que, à la fin de sa durée de vie doit être collecté séparément des autres déchets. L'utilisateur doit donc prendre le contrôle à distance intègre les éléments essentiels qui ont obtenu à sa vie dans les centres de collecte différenciés appropriés pour les déchets électroniques et électro-technique, ou le retourner chez le concessionnaire lors de l'achat d'un nouvel appareil de type équivalent, en termes de un à un, ou une à zéro pour un équipement ayant le côté plus long de moins de 25 cm. collecte séparée appropriée pour l'équipement mis hors service pour le recyclage, le traitement et l'élimination respectueuse de l'environnement contribue à éviter les effets négatifs sur l'environnement et la santé humaine et favorise le recyclage des matériaux qui composent le produit. le dumping illégal du produit par l'utilisateur substitutions

l'application des sanctions administratives prévues par le décret législatif n. Décret législatif n°49 du 14 Mars 2014.

## CARACTÉRISTIQUES

|                                      |  |
|--------------------------------------|--|
| Taille de l'écran.....               | 2 inch TFT                                   |
| Angle de visualisation.....          | 120°, angle de vision ultra large            |
| Illumination minimum.....            | 1 Lux  |
| Résolution vidéo.....                | 1080P (interpoler), 720P, 480P               |
| Format vidéo.....                    | AVI, MJPG                                    |
| Format de l'image.....               | JPG  |
| Cadre.....                           | 25fps a 1080P, 30fps a 720P                  |
| Carte micro-SD.....                  | Max.32GB (classe 6 à grande vitesse ou plus) |
| Puissance.....                       | USB 5V --- 1A                                |
| Capacité de la batterie interne..... | 360mAh                                       |
| Dimensions.....                      | 60x55x27mm                                   |
| Poids.....                           | 50g  |

## WILLKOMMEN

Vielen Dank für den Kauf des Produkts Trevi DV 5000. Die Informationen in diesem Dokument können ohne vorherige Ankündigung geändert werden.

Dieses Dokument darf auch nicht teilweise reproduziert oder anderweitig übertragen werden, in irgendeiner Weise oder mit welchen Mitteln, elektronisch oder mechanisch, noch kopiert, vervielfältigt oder für irgendeinen Zweck, ohne ausdrückliche Zustimmung des Herstellers in andere Sprachen übersetzt.

Die Namen, Designs und Marken in diesem Handbuch sind Eigentum ihrer jeweiligen Inhaber.

Bitte lesen Sie diese Anleitung sorgfältig und die Informationen folgen vor der Installation und Verwendung des Produkts.



### VORSICHT

**Nichtbeachtung des unten folgt in Kollisionen oder zu schweren Verletzungen oder zum Tod führen kann.**

## WARNUNG DIE INSTALLATION DES GERÄTS IM INNENRAUM

- Wenn an einem Fahrzeug das Gerät einbauen, immer eine sichere Position wählen, die nicht die Sicht des Fahrers nicht behindert und mit den Fahrzeugsteuerungen nicht stört; nicht legen es nahe dem Lenkrad, Schalthebel, auf die Pedale oder andere Befehle.
- Stellen Sie das Gerät nicht in der Nähe oder oberhalb in Airbags.
- Legen Sie das Gerät nicht auf dem Armaturenbrett als die Befestigung mit dem Saugnapf, kann es nicht optimal (Hube für Armaturenbretter oder gekrümmte Armaturenbretter Polier nicht einen guten Griff des Saugnapfes gewährleisten).
- Verwenden Sie das Gerät platzieren, ohne das Schloss an der Konsole eingeben.
- E, möglich, dass die Windschutzscheibe Halterung nicht unter allen Bedingungen gebunden bleiben, daher empfehlen wir nicht die Stützpunkte zu platzieren, die eine Ablenkung leicht in dem Fall dar, in dem der Träger abgelöst wird. Halten Sie immer sauber die Windschutzscheibe um sicherzustellen, dass die Medien bleiben angebracht und häufig überprüfen Sie die Halterung an der Windschutzscheibe Dichtung.
- Beim Fahren immer gesunden Menschenverstand folgen und vorsichtig fahren. Lassen sie sich nicht von dem Gerät abgelenkt und immer zahlen die volle Aufmerksamkeit auf das Fahren. Reduzieren Sie die Zeit der asservazione Bildschirmvorrichtung während der Fahrt.

## HINWEISE ZUR ANWENDUNG

Dieses Gerät ist ein elektronisches Hochpräzisionsinstrument; so vermeiden, dass es in den folgenden Fällen verwendet:

- In der Nähe von Wärmequellen wie Heizungen und Öfen.
- In einer Umgebung, die zu kalt oder zu heiß ist.
- In sehr feuchten Orten; das Gerät ist nicht wasserdicht.
- In staubigen Orten. Die Kontamination von Staub in die Linse oder andere Komponenten

können die Videoqualität stark beeinflussen. Bitte halten Sie das Objektiv mit einem weichen Tuch und staubfrei sein.

- In Umgebungen, in Magnetfeld eingetaucht.
- Bitte stoppen Fütterung, wenn sie eine abnorme Erscheinung erfahren Kurzschlüsse zu vermeiden.
- Halten Sie den Ohrlautsprecher während der Phasen des Fokuspunktes und Volumen Anpassung, insbesondere in der Zündungsphase auf ein Minimum um das Volumen zu halten.
- Setzen der Vorrichtung in der Weise, daß es an den Seiten für die freie Bewegung der Luft (mindestens 5 cm) immer genügend Raum ist.
- Wenn Flüssigkeiten in das Gerät eindringen kann, sofort den Netzstecker und nehmen Sie an der nächstgelegenen Servicezentrum autorizzato TREVI.
- Prüfen Sie stets, bevor Sie das Gerät aufladen, dass die Netz- und Verbindungskabel korrekt installiert sind.
- Keine offenen Flammen, wie brennende Kerzen, auf diesen platziert werden.
- Das Gerät darf nicht Tropf- oder Spritzwasser und keine mit Flüssigkeit, wie beispielsweise Vasen, sollte sie auf das Gerät gestellt werden.
- Bewahren Sie diese Anleitung zum späteren Nachschlagen.

## **WARNHINWEISE**

- Beachten Sie unbedingt alle nationalen Gesetze zum Schutz der Privatsphäre beachten. In einigen Ländern nehmen oder Fotos oder Videos von Personen oder Fahrzeugen mit diesen Geräten veröffentlichen könnte eine Verletzung der Privatsphäre angesehen werden. Und: Ihre Verantwortung kennen und mit den Gesetzen und die Datenschutzrechte ihrer Nation entsprechen.
- Verwenden Sie dieses Gerät nicht für illegale Zwecke nutzen.
- Verwenden Sie die Lüftungsschlitze nicht blockieren.
- Setzen Sie das Etikett auf dem Gerät nicht entfernen.
- Entfernen oder versuchen Sie nicht, den Akku in dem Gerät verwendet zu entfernen.
- Die Betriebstemperatur dieser Vorrichtung ist von  $-10^{\circ}\text{C}$  ~  $50^{\circ}\text{C}$ . Kontinuierliche Exposition gegenüber direktem Sonnenlicht für eine lange Zeitdauer kann es zu Fehlfunktionen, eine Verfärbung, ein Gehäuse und eine Verzerrung des Bildes der Vorrichtung, insbesondere in Fahrzeugen geparkt, wenn die Kabinentemperatur übersteigt  $70^{\circ}\text{C}$  & deg.

## **IN DER KISTE**

- DVR Kamera
- Unterstützung Halterung für Windschutzscheibe
- Autoladekabel
- USB/Mini-USB
- Bedienungsanleitung

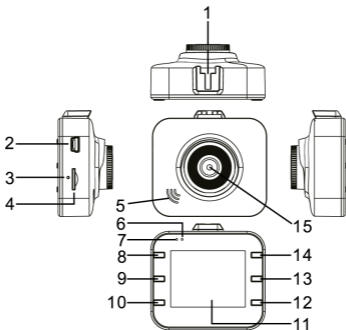
**BESCHREIBUNG Videokamera**

- |   |  |
|---|--|
| 1. Gleiteinheit zum Einsetzen des Haltebügels                         | 9. MODE-Taste, Auswahlfunktionen                             |
| 2. Mini-USB-Buchse. PC Anschluss/ Strom 5V $\overline{\text{---}}$ 1A | 10. MENU-Taste, Einstellungen                                |
| 3. Reset  | 11. Anzeige  |
| 4. Slot micro-SD  | 12. DOWN Taste (Shift-Taste); Ein/ Aus-Anzeige.              |
| 5. Lautsprecher   | 13. REC-Taste, Aufnahme                                      |
| 6. LED-Betriebsanzeige  | 14. UP-Taste (Aufwärtsverschiebung ). Loop-Funktion ein/aus. |
| 7. LED-Ladezustandsanzeige  | 15. Objektiv   |
| 8. ON/OFF-Taste, Ein/Aus  |  |

**EIGENSCHAFTEN**

1. Stützen Sie mehrfache Videoentschließung, wie 1080P, 720P, 480P und usw. mit überlegener Video- und Bildqualität.
2. Eingebautes Mikrofon / Lautsprecher.
3. Voice/Mute-Tastenkombination.
4. LCD-Tastenkombination.
5. Support hohe Kapazität Mikro-Sd-Karte.
6. Unterstützung nahtlose Loop-Video und als Aufnahme als Aufladung.

7. Nehmen Sie automatisch Video, wenn Motoren an. Schalten Sie die Verzögerung 5 Sekunden nach dem Ausschalten des Fahrzeugs automatisch aus.
8. Unterstützung der Bewegungserkennung.
9. SOS und G-Sensor unterstützen, um zu verhindern, dass wichtige Dateien überschrieben werden.

## INSTALLATION

### MICRO SD CART INSERTION

Bevor Sie das Gerät einschalten und das Gerät benutzen, müssen Sie eine Speicherkarte installieren.

1. Setzen Sie eine Micro SD Speicherkarte in den Steckplatz (4) des Gerätes ein und achten Sie auf die korrekte Einsteckseite.



2. Drücken Sie es nach unten, bis Sie ein "Klick" hören und es ist innen gesperrt.

Um die Speicherkarte zu entfernen, schieben Sie sie nach unten, bis Sie ein "Klicken" hören und es entsperren.

#### **Hinweis:**

- Setzen Sie die Micro SD-Karte richtig ein, um Schäden an der Karte oder dem Gerät zu vermeiden.
- Formatieren Sie die Micro SD-Karte (löschen Sie alle Dateien), bevor Sie sie in das Gerät einlegen. Es wird empfohlen, dass Sie wichtige Dateien sichern, bevor Sie die Karte formatieren.
- Wir empfehlen die Verwendung von Micro SD Karten CLASS 6 oder höher.
- Wir empfehlen, Ihre Micro SD Karten Dateien einmal pro Woche zu sichern. Dieses Produkt ist kein dauerhaftes Speichermedium, also bitte wieder wichtige Dateien, um zu vermeiden, dass es gelöscht wird

## INSTALLIEREN DES GERÄTS

Reinigen Sie die Windschutzscheibe vor der Installation des Gerätes.

1. Wenn das Fahrzeug ausgeschaltet ist, schließen Sie das mitgelieferte Kfz-Netzkabel an eine Zigarettenanzünderbuchse des Fahrzeugs an.
2. Verbinden Sie das andere Ende des Netzkabels mit der Mini-USB-Buchse (2) des Gerätes.
3. Stecken Sie die Stützhalterung in die Halterung (1) des Gerätes.
4. Drücken Sie den Saugnapf der Halterung an der Windschutzscheibe und drücken Sie den Hebel der Halterung nach hinten.



### **Hinweis:**

- *as Gerät muss wie oben beschrieben an der Windschutzscheibe montiert werden, die Auf- oder Ablage führt zum Aufzeichnen des Auf- oder Abwärts-Videos.*

5. Schalten Sie das Fahrzeug ein. Wenn das Gerät an eine Zigarettenanzünderbuchse angeschlossen ist, schaltet sich das Gerät automatisch ein, wenn das Fahrzeug eingeschaltet ist. Wenn Sie das Netzkabel trennen, speichert das Gerät automatisch die aktuelle Datei und schaltet sich mit einer Verzögerung von 5 Sekunden aus.

## EIN/AUS DER GERÄTE

### 1. EIN

Im Aus-Zustand kurz drücken ON/OFF (8) Taste. DVR betritt den Videomodus und startet die Aufnahme automatisch mit grünem Blinken. Oder DVR ist mit dem Auto-Ladegerät im Aus-Zustand verbunden, um den Videomodus aufzurufen und die Aufnahme automatisch zu starten. Wenn das Ladegerät ausgeschaltet wird, speichert DVR automatisch die aktuelle Datei und schaltet sich in 5 Sekunden Verzögerung ab.



**Hinweis:** LCD-Bildschirm schreibt "keine Karte", wenn Micro SD-Karte nicht eingelegt ist. Wenn die Micro SD-Karte mit dem DVR in den Arbeitszustand eingelegt ist, schaltet sich der DVR automatisch aus.

## 2. AUS

Im Arbeitszustand lange Taste ON/OFF (8) drücken, um DVR auszuschalten.

**Hinweis:** Im Batteriebetrieb schreibt das DVR-Display "Low Battery" und speichert automatisch die aktuelle Datei und schaltet sich ab.

## BATTERIE AUFLADUNG

Zwei Möglichkeiten zur Aufladung:

1. Mit USB-Kabel



2. Mit KFZ-Ladegerät (vorgeschlagen)



**Hinweis:** Beim Aufladen wird die rote Kontrollleuchte eingeschaltet und schaltet sich automatisch mit voller Ladung aus.

## VIDEO

Drücken Sie die Taste ON/OFF (8), um den DVR einzuschalten. Die grüne Kontrollleuchte (6) blinkt im Videomodus. Drücken Sie die REC (13) -Taste, um die Aufnahme zu beenden und die aktuelle Datei zu speichern, dann geht der DVR in den Standby-Modus, wobei die grüne Kontrollleuchte leuchtet.

Drücken Sie die Taste erneut, um die Aufnahme zu beenden.

Drücken Sie im Standby-Modus die ON/OFF (8) -Taste, um den Ton ein- oder auszuschalten.

Drücken Sie im Videomodus die Taste UP (14), um das LCD einzuschalten oder auszuschalten, um im Energiesparmodus zu sein.



## FOTO

Drücken Sie im Standby-Modus die Taste **MODE (9)**, um in den Fotomodus zu gelangen. Drücken Sie die Taste **REC (13)**, um Fotos mit Tonaufforderung zu machen. Drücken Sie im Fotomodus die Taste **UP (14)**, um das LCD einzuschalten oder auszuschalten, um im Energiesparmodus zu sein.



## WIEDERGABE UND LÖSCHEN

Im Standby-Modus kurz die Taste **MODE (9)** zweimal drücken, um in den Wiedergabemodus zu gelangen. Drücken Sie **UP (14)/DOWN (12)**, um die Datei auszuwählen. **REC (13)** -Taste wird für Play oder Pause verwendet; Wenn Sie Dateien löschen möchten, drücken Sie die Taste **MENU (10)**, um im Menü "Löschen" zu sein. **UP (14)/DOWN (12)** wird im Löschmodus verwendet. Drücken Sie die Taste **REC (13)**, um den Betrieb zu bestätigen. Wählen Sie "Aktuell löschen" oder "Alle löschen" und drücken Sie die Taste **REC (13)** zum Löschen. Drücken Sie die Taste **MENU (10)**, um den Löschmodus zu verlassen und zum

Wiedergabemodus zurückzukehren.

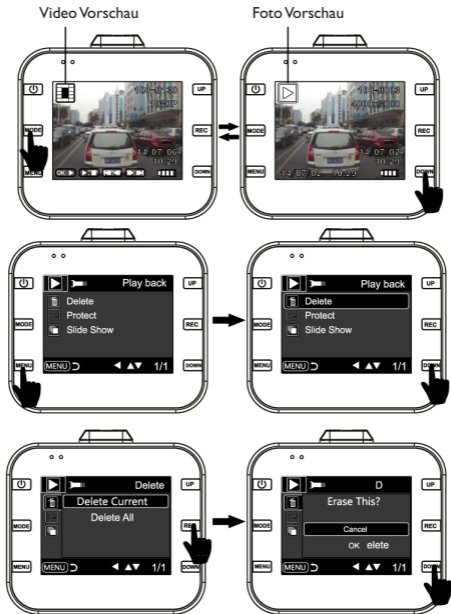

## SOS

Im Videomodus kurz die Taste MENU (10) drücken, um die Datei manuell zu speichern, wenn wichtige Dateien verloren gehen.

Beschreibung: Drücken Sie die Taste MENU (10) in den ersten 10 Sekunden des Videoclips, der aktuelle und vorherige Videoclip werden gespeichert. Wenn in den letzten 10 Sekunden des Videoclips der aktuelle und der nächste Videoclip gespeichert sind. Wenn in der Mitte der aktuelle Videoclip nur gespeichert wird.

Die Aufnahme im  
Videomodus

SOS auf



## G-SENSOR

Im Videomodus wird das Auto plötzlich oder stark geschlagen, der G-Sensor wird aktiviert, um zu verhindern, dass der aktuelle Videoclip überschrieben wird. Drei Sorten Einstellung (hoch, mittel, niedrig) ist für verschiedene Autobesitzer gerecht zu werden. Die Beschreibung ist genauso wie die von SOS.

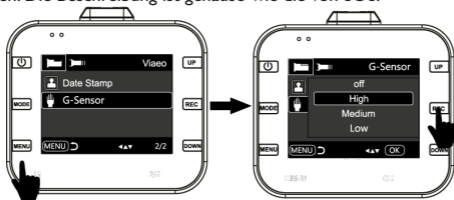

## BEWEGUNGSERKLÄRUNG KURZSCHLÜSSEL

Drücken Sie im Standby-Modus die Taste DOWN (12), um direkt in die Bewegungserkennung zu gelangen. Wenn DVR bewegte Objekte erkennt, beginnt es zu erfassen. Wenn es keine Bewegung für 5 Sekunden gibt, stoppt der DVR, um aufzunehmen und in den Bewegungserkennungsmodus zu gelangen. DVR-Aufzeichnungen wieder bei der Erkennung einer Bewegung. Drücken Sie die Taste DOWN (12), der DVR beendet den Bewegungserkennungsmodus nach dem Speichern des Videoclips.



Bewegungserkennung an



## SYSTEMEINSTELLUNG

Drücken Sie im Standby-Modus die MENU-Taste, um die Systemeinstellung aufzurufen. Drücken Sie die UP-Taste (14)/DOWN (12), um die Einstellung auszuwählen, und drücken Sie die REC-Taste in Unterkategorien. Drücken Sie UP (14) oder DOWN (12), um die spezifischen Parameter auszuwählen, und drücken Sie REC, um schließlich zu bestätigen. Um die Systemeinstellung zu verlassen, drücken Sie die Taste MENU (10).

Hier sind bestimmte Kategorien.

| Modus | Kategorie     | Unterkategorie   |
|-------|---------------|--|
| Video | Bildauflösung | 1080FHD 1920x1090<br>1080P 1440x1080<br>720P 1280x720<br>WVGA 848x480<br>VGA 640x480 |
|       | Daueraufnahme | OFF/30 sek./1 Min/2 Min  |

|       |                 |   |
|-------|-----------------|---|
| Video | Belichtung      | +2.0, +5/3, +4/3, 1.0, +2/3, +1/3, +0.0, -1/3, -2/3, -1.0, -4/3, -5/3, -2.0   |
|       | Tonaufnahme     | Aus/Auf   |
|       | Datenstempel    | Aus/Auf   |
|       | G-sensor        | AUS/hoch/mittel/niedrig   |
| Foto  | Aufnahmemodus   | Single, 2s, 5s, 10s   |
|       | Bildaauflösung  | 12M 4032x3024<br>10M 3648x2736<br>8M 3264x2448<br>5M 2592x1944<br>3M 2048x1536<br>2MHD 1920x 1080<br>VGA 640x480<br>1.3M 1280x960 |
|       | Sequenz         | Aus/Auf   |
|       | Qualität        | Stark, Normal, Economy  |
|       | Schärfe         | Stark, Normal, Licht  |
|       | Weißabgleich    | Auto<br>Tageslicht<br>Bewölkt<br>Wolfram<br>Fluoreszierend  |
|       | Farbe           | Farbe<br>Schwarz-Weiss<br>Sepia   |
|       | ISO             | Auto, 100, 200, 400   |
|       | Belichtung      | +2.0, +5/3, +4/3, 1.0, +2/3, +1/3, +0.0, -1/3, -2/3, -1.0, -4/3, -5/3, -2.0   |
|       | Anti-Schütteln  | Aus/Auf   |
|       | Schnellvorschau | Aus, 2 Sekunden, 5 Sekunden   |
|       | Datenstempel    | Aus, Datum, Datum/Uhrzeit   |

|                   |                          |   |
|-------------------|--------------------------|---|
| Wiedergabe        | Löschen                  | Delete current/Delete all   |
|                   | Schützen                 | Sperrstrom/Strom freischalten/Alle sperren/Alle freischalten      |
|                   | Slide Vorschau           | 2sek, 5sek, 8sek.   |
| Systemeinstellung | Datum/Zeit               | MM/TT/JJ, TT/MM/JJ, JJ/MM/TT                                      |
|                   | Automatische Abschaltung | Aus, 1Min, 3Min   |
|                   | Piepton                  | Aus/Auf   |
|                   | Sprache                  | Englisch, Francaise, Italienisch, Deutsch, Espanol, Portugiesisch |
|                   | Frequenz                 | 50Hz, 60Hz  |
|                   | Format                   | Micro SD Karte  |
|                   | Standardeinstellung      | Werkseinstellung/Abbrechen/ok                                     |
|                   | LCD AUS                  | Aus, 1Min, 2Min, 5Min   |
|                   | Version                  | Aktuelle Versionsnummer   |

## ANGESCHLOSSEN AN DEN COMPUTER

### Video- und Foto- Herunterladen

1. Wenn USB-Kabel an Ihren Computer und DVR angeschlossen ist, leuchtet die rote Kontrollleuchte. Der Bildschirm öffnet sich Kategorien-Massenspeicher und PC-Kamera.
2. Wenn die Option Massenspeicher- und DVR-Bildschirm geändert werden soll. Die Micro SD Kartenscheibe wird vom Computer erkannt.
3. Verwenden Sie **compuetr**, um Dateien zu durchsuchen und zu verwalten.
4. Wenn Sie PC-Kamera auswählen, kann DVR als PC-Kamera und DVR-Bildschirmwechsel verwendet werden, um blau zu sein. Lange Taste ON/OFF (8) drücken und das USB-Kabel herausziehen, um es auszuschalten.
5. Drücken Sie die Taste ON/OFF (8), um den DVR auszuschalten. Die rote Kontrollleuchte leuchtet konstant.

**Hinweis:** Unsachgemäßer Betrieb kann durch DVR-Crash verursacht werden. Verwenden

Sie bitte kleine, harte Objekte, um die Reset-Taste zu drücken. Wenn DVR neu startet, ist es wieder normal.

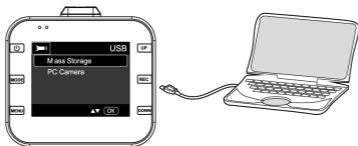

## INFORMATIONEN ZUR ENTFERNUNG UND ENTSORGUNG VON BATTERIEN

**Achtung:** Diese Bedienung ist ausschließlich für qualifiziertes Fachpersonal vorbehalten!

### VERFAHREN ZUR BATTERIE AUSBAU

**Nur arbeiten, wenn kein Gerät an das Stromnetz angeschlossen ist!**

1. Entfernen Sie die Schrauben, die die Frontplatte sichern.
2. Entfernen Sie die Tafel und suchen Sie die Batterie.
3. Trennen Sie die Batterie und entfernen Sie sie.

### BATTERIE-ENTSORGUNGSINFORMATIONEN

Egal, welche Art von Batterie verwendet wird, sollte nicht in Hausmüll, Feuer oder Wasser geworfen werden. Halten Sie die Batterie von Wärmequellen fern. Jede gebrauchte Batterie sollte in bestimmten dedizierten Sammelstellen recycelt oder entsorgt werden.





## INFORMATIONEN FÜR DIE NUTZER

gemäß Gesetzesdekret Nr 49 von 14. März 2014

“Die Umsetzung der Richtlinie 2012/19/EU über die Entsorgung von Elektro- und Elektronik-Altgeräte (WEEE)”

Dieses Müllimers Symbol auf dem Produkt zeigt an, dass muss am Ende seines Lebens von anderen Abfällen getrennt gesammelt werden. Der Benutzer muss daher nehmen die Fernbedienung die wesentlichen Komponenten integriert, die für elektronische und elektrotechnische Abfälle in die entsprechenden differenzierten Sammelstellen zu seinem Leben bekam, oder es an den Händler zurückgeben, wenn ein neues Gerät gleichwertiger Art Kauf in Bezug auf von 12.59 oder eine für Geräte mit längeren Seite von weniger als 25 cm auf Null. Die angemessene, getrennte Sammlung für die stillgelegte Anlagen für Recycling, Aufbereitung und umweltgerechte Entsorgung trägt dazu bei, die Umwelt und die menschliche Gesundheit negative Auswirkungen zu vermeiden und begünstigt das Recycling der Materialien das Produkt zusammengesetzt. Illegal Dumping des Produkts durch den Benutzer Entails die Anwendung von Verwaltungssanktionen erklärte in Gesetzesverordnung Nr. Dekr 49 von 14. März 2014.

## TECHNISCHE DATEN

|                               |   |
|-------------------------------|---|
| LCD-Größe .....               | 2.0 Zoll TFT-Bildschirm                                     |
| Blickwinkel.....              | 120 Grad ultra-breiten Betrachtungswinkel                   |
| Minimale Beleuchtung .....    | 1 LUX   |
| Video Auflösung.....          | 1080P (interpolieren), 720P, 480P                           |
| Videoformat .....             | AVI, MJPG   |
| Bildformat .....              | JPG   |
| Rahmen.....                   | 25fps unter 1080P, 30fps unter 720P                         |
| Speicherkartenkapazität ..... | Bis zu 32GB (echte Hochgeschwindigkeitsklasse 6 oder höher) |
| Energieversorgung .....       | USB 5V $\overline{\text{---}}$ 1A                           |
| Batteriekapazität.....        | 360mAh  |
| Größe .....                   | 60x55x27mm  |
| Gewicht.....                  | 50g   |

## BIENVENIDOS

Gracias por la compra del Trevi DV 5000. La información contenida en este documento está sujeta a cambios sin previo aviso usted.

Este documento no puede ser reproducido o transferido, ni siquiera parcialmente, en cualquier forma o por cualquier medio, electrónico o mecánico, ni fotocopiada, reproducida o traducida a otros idiomas para cualquier propósito sin el permiso expreso del fabricante.

Los nombres, diseños y marcas en este manual son propiedad de sus respectivos dueños.

Por favor, lea este manual de instrucciones cuidadosamente y seguir la información antes de instalar y utilizar el producto.



### PRECAUCIÓN

**Si no se siguen los consejos dados a continuación puede provocar colisiones o lesiones graves o la muerte.**

## ADVERTENCIA INSTALACIÓN DEL APARATO DENTRO DEL VEHÍCULO

- Al instalar el dispositivo en un vehículo, elija siempre una posición segura que no obstruya la visión del conductor y que no interfiera con los controles del vehículo; no lo coloque cerca del volante, la palanca de cambios, los pedales o para otros comandos.
- No coloque el aparato cerca o por encima de las bolsas de aire.
- No coloque el dispositivo en el salpicadero como la fijación de la ventosa, puede que no sea óptima (spray para el pulido de tableros o cuadros de mando curvas no garantizan un buen agarre de la ventosa).
- No coloque el dispositivo sin necesidad de entrar en la cerradura de la abrazadera.
- E' posible que el soporte de parabrisas no permanece unida en todas las condiciones, por lo tanto, se recomienda no colocar los puntos de apoyo que pueden constituir una distracción fácil en el caso en el que se separa el soporte. Siempre mantener limpio el parabrisas para asegurarse de que los medios pueden permanecer unida y con frecuencia comprobar el montaje de la junta de parabrisas.
- Cuando se conduce siempre siguen el sentido común y conducir con cuidado. No se distraiga por el dispositivo y siempre prestar atención a la conducción. Reducir el tiempo de la pantalla del dispositivo asservazione mientras se conduce.

## NOTAS PARA EL USO

Este dispositivo es un instrumento electrónico de alta precisión; así evitar su uso en los siguientes casos:

- Cerca de fuentes de calor tales como calentadores y estufas.
- En un entorno que es demasiado frío o demasiado caliente.

- En lugares muy húmedos; el dispositivo no es resistente al agua.
- En lugares con mucho polvo. La contaminación de polvo en la lente o de otros componentes puede afectar a la calidad de vídeo. Por favor, mantenga el objetivo con un paño suave y sin polvo.
- En ambientes inmersos en campos magnéticos.
- Por favor, dejar de alimentar si experimenta un fenómeno anormal para evitar cortocircuitos.
- Mantenga el altavoz durante las fases del punto de enfoque y ajustes de volumen, y en particular para mantener el volumen al mínimo en la fase de encendido.
- Coloque el dispositivo de tal manera que en sus lados siempre hay espacio suficiente para la libre circulación de aire (al menos 5 cm).
- Si los líquidos penetran en el interior del dispositivo, desconecte inmediatamente el enchufe de alimentación y llevarlo al centro de servicio más cercano autorizado TREVI.
- Compruebe siempre antes de recargar la unidad, que los cables de alimentación y de conexión están instalados correctamente.
- Las fuentes de llamas abiertas, tales como velas encendidas, se deben colocar en esto.
- El aparato no debe ser expuesto a goteos o salpicaduras de agua y ningún objeto lleno de líquido, como un jarrón, debe ser colocado sobre el aparato.
- Guarde este manual para referencia futura.

## ADVERTENCIAS

- Observar estrictamente todas las leyes nacionales sobre la privacidad. En algunos países, tomar o publicar fotos o vídeos de personas o vehículos con estos dispositivos podrían considerarse invasión de la privacidad. Y su responsabilidad de conocer y cumplir con las leyes y los derechos de privacidad de su nación.
- No utilice esta unidad para fines ilegales.
- No bloquee los orificios de ventilación.
- No retire la etiqueta de la unidad.
- No retire ni intente retirar la batería utilizada en el aparato.
- La temperatura de funcionamiento de este dispositivo es de  $-10^{\circ}\text{C} \sim 50^{\circ}\text{C}$ . La exposición continua a la luz solar directa durante un largo período de tiempo puede causar un mal funcionamiento, una decoloración, una carcasa y distorsión de la imagen del dispositivo, en particular en vehículos estacionados cuando la temperatura de la cabina es superior a  $70^{\circ}\text{C}$ .

## EN LA CAJA

- Cámara DVR
- Soporte de fijación para el parabrisas
- Cable del cargador del coche
- USB/Mini USB
- Manual de instrucciones

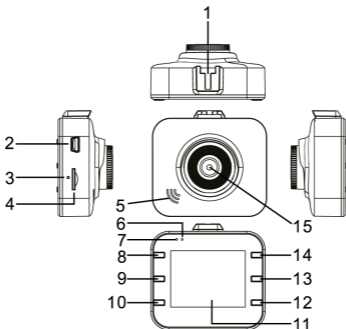
**DESCRIPCIÓN Unidad**

1. Unidad de corredera para la inserción de la abrazadera de soporte

2. Mini toma USB. Conexión PC/5V  
--- IA

3. Restablecer

4. Ranura micro-SD

5. Altavoz

6. Indicador de operación LED

7. Indicador de estado de carga Led

8. Tecla ON/OFF, On/Off

9. Botón de selección de modo, funciones

10. Botón de ajuste MENU

11. Pantalla

12. DOWN (tecla de cambio hacia abajo); Encendido/apagado de la pantalla.

13. Botón REC, la grabación

14. Botón UP (desplazamiento hacia arriba). Función de bucle de encendido/apagado.

15. Lente

**CARACTERÍSTICAS**

1. Soporta resoluciones de vídeo: 1080p, 720p, 480p de calidad de vídeo y de imagen superior.

2. Micrófono/altavoz incorporado.

3. Función de grabación de voz/silencio.

4. Direct Power On/Off Display clave.

5. Soporta tarjeta Micro SD de alta capacidad (hasta 32 GB).

6. Apoya bucles sin fisuras de vídeo y cómo registrarse como una carga.
7. Arranque automático de potencia de grabación del coche. Detener la grabación automática (con un retardo de 5 segundos), cuando el vehículo está apagado.
8. Grabar cuando se detecta movimiento automático de inicio.
9. Apoya SOS y G-sensor, que evita que los archivos grabados con estas funciones se sobrescriba.

## INSTALACIÓN

### INSERCIÓN DE UNA TARJETA DE MEMORIA

Antes de encender y utilizar el dispositivo, debe instalar una tarjeta de memoria.

1. Inserte una tarjeta de memoria Micro SD ranura (4) del dispositivo, prestando atención al lado de inserción correcta.



2. Presione hacia abajo hasta que oiga un evento de “clic” y se bloquea en su interior.

Para expulsar la tarjeta de memoria, empujarlo hacia el fondo hasta que se oiga un “clic” y se desbloquea.

### Notas:

- Inserte la tarjeta Micro SD correctamente para evitar daños en la tarjeta o dispositivo.
- Dar formato a la tarjeta micro SD (borrar todos los archivos) antes de insertarlo en el dispositivo. Le recomendamos que haga una copia de seguridad de sus archivos importantes antes de formar la tarjeta.
- Se recomienda el uso de tarjeta micro SD de clase 6 o superior.
- Se recomienda hacer una copia de seguridad de los archivos de la tarjeta SD micro una vez a la semana. Este producto no es un dispositivo de almacenamiento permanente, por lo que haga una copia de seguridad de los archivos importantes para evitar que se borren.

## INSTALACIÓN DEL DISPOSITIVO

Limpiar a fondo el parabrisas antes de instalar el dispositivo.

1. Con el motor apagado, conecte el cable de alimentación para los coches (suministrado) para conectar al encendedor del vehículo.
2. Conectar el otro extremo del cable de alimentación al conector USB Mini (2) del dispositivo.
3. Insertar el soporte de apoyo en la corredera (1) de la unidad.
4. Pulse la placa de succión de la ménsula de soporte en el parabrisas y empujar hacia atrás la palanca del propio soporte.



### Notas:

- El dispositivo debe ser montado en el parabrisas como se indicó anteriormente, la instalación boca abajo o de lado debido a la grabación del vídeo al revés o reverso.
5. Encienda el vehículo. Cuando el dispositivo está conectado a la toma de un encendedor de cigarrillos del dispositivo se enciende automáticamente potencia del vehículo. Al desconectar el cable de alimentación, la unidad guardará automáticamente el archivo actual y se desactivará con un retraso de 5 segundos.

## ENCENDIDO Y APAGADO MANUAL

### 1. ENCENDIDO

Pulse el botón ON/OFF (8). La unidad entrará en el modo de vídeo y la grabación se iniciará automáticamente. El indicador de funcionamiento verde (6) empieza a parpadear.

### 2. APAGADO

Mantenga pulsado el botón ON/OFF (8) para apagar la unidad.

**Nota:** Con la batería, la pantalla mostrará "batería baja", el dispositivo guardará automáticamente el archivo actual y luego salir.

## CARGA DE LA BATERÍA

Hay dos formas de recargar la batería interna:

1. Con el cable USB/mini USB



2. Con el cable de cargador de coche



**Nota:** Durante la carga, el indicador LED rojo (7) se encenderá y se apagará automáticamente cuando está completamente cargada.

## GRABACIÓN DE VÍDEO

Pulse el botón ON/OFF (8) para encender la unidad. El indicador verde (6) empieza a parpadear en el modo de vídeo. Pulse el botón REC (13) para detener la grabación y guardar el archivo actual, a continuación, la unidad entrará en el modo de espera con la luz verde encendida. En el modo de espera, pulse el botón REC (13) para reiniciar la grabación.

Pulse de nuevo para detener la grabación.

En el modo de espera, pulse el botón ON/OFF (8) para activar/desactivar el sonido.

En el modo de vídeo, pulse la tecla UP (14) para apagar la pantalla y poner el aparato en modo de ahorro de energía.



## FOTOS

En el modo de espera, pulse el botón MODE (9) para entrar en el modo de fotografía. Pulse el botón REC (13) para tomar fotografías con audio. En el modo foto, pulse la tecla UP (14) para apagar la pantalla y poner el aparato en modo

de ahorro de energía.



## REPRODUCCIÓN Y BORRADO ARCHIVO

En el modo de espera, pulse dos veces el botón MODE (9) para entrar en el modo de reproducción.

1. Pulse el botón UP (14)/DOWN (12) para seleccionar el archivo deseado.
2. Pulse el botón REC (13) para iniciar la reproducción o pulse de nuevo para hacer una pausa.
3. Si desea borrar el archivo, pulse la tecla MENU (10) para acceder al menú "Reproducción".
4. Uso de la UP (14)/DOWN (12) para seleccionar la función "Borrar".
5. Pulse el botón REC (13) para confirmar.
6. Seleccionar "Eliminar actual" o "Eliminar todo" por medio de la UP (14)/DOWN (12) y pulse el botón REC (13) para confirmar.
7. Pulse el botón MENU (10) para salir del modo Borrar y volver al modo de reproducción.

video de presentación



Vista previa de la foto





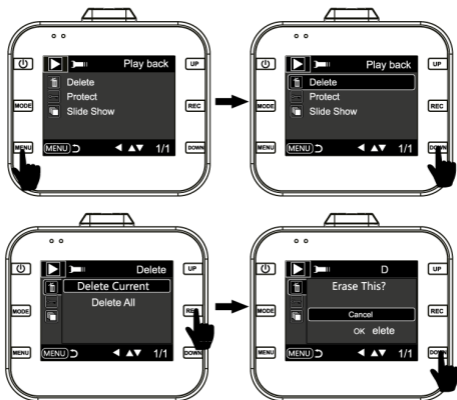

## SOS

En el modo de vídeo, pulse el botón MENÚ (10) brevemente para guardar manualmente en el caso de los archivos de vídeo importantes.

### Descripción:

1. Pulse se guardará el botón MENU (10) en los primeros 10 segundos del vídeo es el vídeo actual que el anterior.
2. Al pulsar el botón MENU (10) en los últimos 10 segundos del vídeo será salvo es el vídeo actual a la siguiente.
3. Al pulsar el botón MENU (10) en el medio del video, sólo se pueden guardar en el vídeo actual.

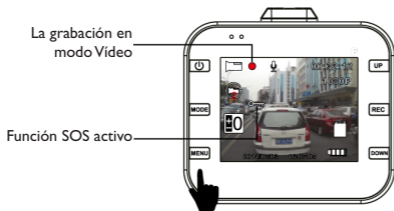

## G-SENSOR

En el modo de video, si la máquina de repente los frenos o cuando es golpeado violentamente, el sensor G-sensor se activa para evitar que el clip de video actual a sobrescribir. En la configuración se puede desactivar por completo, o elegir el grado de sensibilidad de acuerdo a los tres niveles suministrados (alta, media, baja).

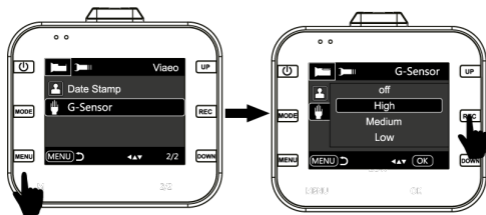

## DETECCIÓN AUTOMÁTICA DE MOVIMIENTO

En el modo de espera, pulse la tecla DOWN (12) para entrar directamente en la función de la detección de movimiento. Si la unidad detecta objetos en movimiento, se inicia la grabación. Si no hay movimientos durante 5 segundos, el dispositivo se detener la grabación y entra en el modo de detección de movimiento. El dispositivo volverá a iniciar el registro de cuando detecta cualquier movimiento. Pulse el botón DOWN (12) de nuevo para desactivar el modo de detección de movimiento, la unidad saldrá de la función después de guardar el video.



Modo de espera de vídeo

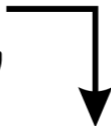

Modo de detección de movimiento activo



Modo de detección de movimiento

## MENÚ DESCRIPCIÓN

| Modo  | Categoría             | Subcategoría   |
|-------|-----------------------|--|
| Video | Tamaño de imagen      | 1080FHD 1920x1090<br>1080P 1440x1080<br>720P 1280x720<br>WVGA 848x480<br>VGA 640x480 |
|       | La grabación en bucle | OFF/30 seg./1 Min/2 Min  |
|       | Exposición            | +2.0,+5/3,+4/3,1.0,+2/3,+1/3,+0.0,-1/3,-2/3,-1.0,-4/3,-5/3,-2.0                      |

|       |                       |   |
|-------|-----------------------|---|
| Video | Grabación de audio    | OFF/ON  |
|       | Imprimir fecha        | OFF/ON  |
|       | G-sensor              | OFF/Alto/Medio/Bajo   |
| Foto  | El modo de captura    | Individuales, 2s, 5s, 10s   |
|       | Tamaño de imagen      | 12M 4032x3024<br>10M 3648x2736<br>8M 3264x2448<br>5M 2592x1944<br>3M 2048x1536<br>2MHD 1920x 1080<br>VGA 640x480<br>1.3M 1280x960 |
|       | Seguido               | OFF/ON  |
|       | Calidad               | Fuerte, Normal, Económica   |
|       | Nitidez               | Fuerte, Normal, Claro   |
|       | El balance de blancos | automático<br>luz de día<br>nublado<br>tungsteno<br>La iluminación fluorescente   |
|       | Color                 | Normal<br>Blanco/Negro<br>Sepia   |
|       | ISO                   | Automático, 100, 200, 400   |
|       | Exposición            | +2.0, +5/3, +4/3, 1.0, +2/3, +1/3, +0.0, -1/3, -2/3, -1.0, -4/3, -5/3, -2.0   |
|       | Estabilización        | OFF/ON  |
|       | Revisión rápida       | Off, 2 segundo, 5 segundo   |
|       | Imprimir fecha        | Off, Fecha, Fecha/Hora  |

|              |                          |  |
|--------------|--------------------------|--|
| Reproducción | Borrar                   | Claro actual/Borrar todo   |
|              | Protección               | Proteger actual/desbloquear corriente/<br>Protect Todos/desbloquea todos |
|              | Mostrar las diapositivas | 2seg, 5seg, 8seg.  |
| Ajustes      | Fecha/ Hora              | MM/DD/AA, DD/MM/AA, AA/MM/DD   |
|              | Apagado automático       | Off, 1Min, 3Min  |
|              | Sonido                   | OFF/ON   |
|              | Idioma                   | Inglés, francés, italiano, alemán, español,<br>portugués                 |
|              | Frecuencia               | 50Hz, 60Hz   |
|              | Formateo                 | Tarjeta del TF   |
|              | Los ajustes de fábrica   | ajustes predefinidos/Cancelar/OK   |
|              | LCD OFF                  | Off, 1Min, 2Min, 5Min  |
|              | Versión                  | Versión actual del software  |

## CONEXIÓN PC

### Descargar fotos y vídeos en su PC:

1. Conectar el cable USB al ordenador y el otro extremo del dispositivo, el indicador LED rojo (7) se iluminará. La pantalla mostrará las categorías en las que elegir: almacenamiento masivo y cámara de PC.
2. Si la opción de almacenamiento masivo para la pantalla que seleccione se volverá azul. La memoria MicroSD será reconocido por el ordenador.
3. Utilice el equipo para ver y gestionar los archivos dentro.
4. Si selecciona la cámara de PC, el dispositivo se puede utilizar como una cámara para PC, para su pantalla se volverá azul. Pulse y mantenga pulsado el botón ON/OFF (8) y extraiga el cable USB para apagarlo.
5. Pulse el botón ON/OFF (8) para apagar el dispositivo y permitir que la batería única función de carga. El indicador LED rojo (7) se iluminará.

**Nota:** El uso incorrecto puede provocar que el dispositivo de bloqueo momentáneo. Si esto sucede, utilice el pequeño objeto appuntito y lo coloca en el orificio (3) para

presionar el botón de reinicio. La unidad se reiniciará automáticamente.

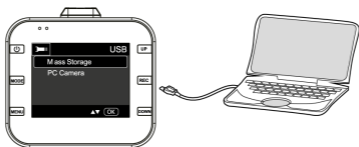

## INFORMACIÓN SOBRE LA SUPRESIÓN Y DESECHO DE BATERÍAS

**Advertencia:** Esta operación está reservada para el personal técnico!

### PROCEDIMIENTO DE EXTRACCIÓN DE LA BATERÍA

**Operar sólo en la ausencia de conectar el aparato a la red!**

1. Retire los tornillos que sujetan el panel frontal;
2. Retire el panel y localizar la batería;
3. Desconectar la batería y retirarla.

### INFORMACIÓN SOBRE LA ELIMINACIÓN DE BATERÍA

Independientemente del tipo de batería agotada, no debe ser tirado a la basura doméstica, fuego o agua. Mantenga la batería lejos de fuentes de calor. Cada tipo de batería utilizado debe reciclarse o desecharse en cualquier puntos de recogida apropiados.



## INFORMACIÓN A LOS USUARIOS

el marco del Decreto Legislativo N° 49 del 14 de marzo 2014

“Aplicación de la Directiva 2012/19/UE sobre residuos de aparatos eléctricos y electrónicos (RAEE)”

Este símbolo de contenedor de ruedas en el producto indica que al final de su vida útil debe ser recogido separadamente de los demás residuos. El usuario debe, por lo tanto, tomar el control remoto integra los componentes esenciales que llegaron a su vida útil a los centros adecuados de recogida de residuos electrónicos y electrotécnicos, o devolverlo al distribuidor al comprar un nuevo aparato de tipo equivalente, en términos de uno a uno, o uno a cero para el equipo que tiene lado más largo de menos de 25 cm. la recogida selectiva apropiado para el equipo fuera de servicio para su reciclaje, tratamiento y eliminación ambientalmente compatible ayuda a prevenir el impacto negativo sobre el medio ambiente y la salud, favoreciendo el reciclaje de los materiales que componen el producto. El vertido ilegal del producto por los usuarios conlleva la aplicación de las sanciones administrativas establecidas en el Decreto Legislativo n. Decreto Legislativo N° 49 de 14 de marzo de 2014.

## ESPECIFICACIONES

|                                       |   |
|---------------------------------------|---|
| Tamaño de la pantalla.....            | 2 inch TFT                                      |
| ángulo de visión.....                 | 120°, ángulo de visión ultra gran               |
| Iluminación mínima.....               | 1 Lux   |
| Resolución de vídeo.....              | 1080P (interpolado), 720P, 480P                 |
| Formato de vídeo.....                 | AVI, MJPG                                       |
| Formato de imagen.....                | JPG   |
| Marco.....                            | 25fps a 1080P, 30fps a 720P                     |
| Tarjeta micro-SD Slot.....            | Max.32GB (alta clase de velocidad 6 o superior) |
| Poder.....                            | USB 5V --- 1A                                   |
| Capacidad de la batería interna ..... | 360mAh  |
| Dimensiones.....                      | 60x55x27mm                                      |
| Peso.....                             | 50g   |

## BEM-VINDO

Obrigado por adquirir o produto Trevi DV 5000. As informações contidas neste documento estão sujeitas a alterações sem aviso prévio.

Este documento não pode ser reproduzido ou transferidos, mesmo que parcialmente, em qualquer forma e por qualquer meio, eletrônico, mecânico, fotocopiado, nem copiado ou traduzido para outras línguas para qualquer finalidade, sem autorização expressa do fabricante.

Nomes, modelos e marcas comerciais contidas neste manual são propriedade dos seus respectivos desenvolvedores.

Leia com atenção este manual de instruções e as seguintes informações antes de instalar e usar o produto.



## CUIDADO

O não cumprimento das instruções abaixo pode resultar em superlotação grave ou fatal ou em acidentes.

## AVISO INSTALAÇÃO DO APARELHO NO INTERIOR DO VEÍCULO

- Ao instalar o dispositivo em um veículo, escolha sempre uma posição segura que não obstrua a visão do motorista e não interfere com os comandos do veículo; não colocá-lo perto do volante, a alavanca de velocidades, para os pedais ou para outros comandos.
- Não coloque o aparelho próximo ou acima de airbags.
- Não colocar o dispositivo no painel de instrumentos como a fixação com a taça de sucção, possa não ser ótimo (spray para polir painéis curvos ou painéis não garantem uma boa aderência da taça de sucção).
- Não coloque o dispositivo sem introduzir o bloqueio no suporte.
- É possível que o pára-brisa de montagem não permanecer ligado em todas as condições, portanto, recomendamos que não coloque os pontos de apoio que possam constituir uma distração fácil no caso em que o apoio é destacada. Mantenha sempre limpa o pára-brisa para se certificar de que a mídia pode permanecer conectadas e, muitas vezes verificar a montagem para o selo pára-brisas.
- Ao dirigir sempre seguir o bom senso e dirigir com cuidado. Não se distraia com o dispositivo e sempre prestar atenção ao trânsito. Reduzir o tempo de dispositivo de tela asservazione durante a condução.

## NOTAS PARA O USO

Este dispositivo é um instrumento de alta precisão eletrônica; por isso evite usá-lo nos seguintes casos:

- Perto de fontes de calor, como aquecedores e fogões.
- Em um ambiente que é muito frio ou muito quente.
- Em locais muito húmidos; o dispositivo não é à prova d'água.



- Em locais empoeirados. A contaminação de poeira na lente ou outros componentes pode afetar a qualidade do vídeo. Por favor, mantenha a lente limpa com um pano macio e livre de poeira.
- Em ambientes imersos em campos magnéticos.
- Por favor, parar de alimentar se experimenta um fenômeno anormal para evitar curto-circuitos.
- Mantenha o alto-falante durante as fases de ponto de foco e ajustes de volume, e em particular para manter o volume a um mínimo na fase de ignição.
- Coloque o dispositivo de tal modo que nos seus lados há sempre espaço suficiente para a livre circulação de ar (pelo menos, 5 cm).
- Se os líquidos penetrem no interior do aparelho, desconecte imediatamente o cabo de alimentação e levá-lo ao centro de assistência mais próximo autorizado de Trevi.
- Sempre verifique antes de recarregar o aparelho, que os cabos de alimentação e de conexão são instalados corretamente.
- Nenhuma fonte de chama, como velas acesas, deve ser colocada sobre isso.
- A máquina não deve ser exposto a gotas ou jactos de água e objectos cheios com líquido, tais como vasos, que deve ser colocada sobre o aparelho.
- Guarde este manual para referência futura.

## AVISOS

- É fundamental observar todas as leis nacionais sobre privacidade. Em alguns países, tomar ou publicar fotos ou vídeos de pessoas ou veículos com estes dispositivos pode ser considerado invasão de privacidade. E 'sua responsabilidade conhecer e cumprir as leis e os direitos de privacidade de sua nação.
- Não use este aparelho para fins ilegais.
- Não bloqueie as saídas de ar.
- Não remova a etiqueta na unidade.
- Não retire nem tente remover a bateria usada no aparelho.
- A temperatura de funcionamento deste dispositivo é de  $-10^{\circ}\text{C} \sim 50^{\circ}\text{C}$ . A exposição contínua à luz solar directa durante um longo período de tempo pode causar mau funcionamento, uma descoloração, uma habitação e a distorção da imagem do dispositivo, em particular em veículos estacionados quando a temperatura for superior a  $70^{\circ}\text{C}$  cabine C.

## NA CAIXA

- DVR Camera
- Suporte para pára-brisa
- Cabo do carregador de carro
- USB/Mini USB
- Manual de Instruções

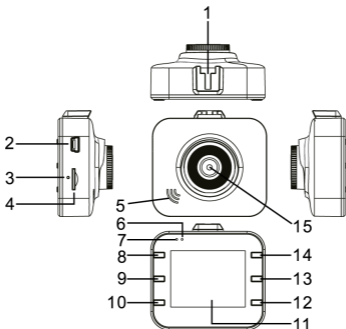
**DESCRIÇÃO da unidade**

1. Correr unidade para inserção do suporte de apoio
2. Tomada Mini USB. PC Connection/ Poder 5V --- 1A
3. Restabelecer
4. Ranhura para cartão Micro SD
5. Alto falante
6. Luz indicadora de trabalho
7. Luz indicadora de alimentação
8. Tecla ON/OFF

9. Tecla MODE
10. Tecla MENU
11. Display
12. Tecla DOWN (deslocamento para baixo); Ligar / desligar Display.
13. Tecla REC, inscrição
14. Tecla UP (deslocamento para cima). Função loop on/off.
15. Lente

**CARACTERÍSTICAS**

1. Suporte a resolução de vídeo múltipla, como 1080P, 720P, 480P e etc com vídeo superior e qualidade de imagem.
2. Built-in microfone/alto-falante.
3. Tecla de atalho Voice/Mute.
4. Tecla de atalho do LCD.
5. Cartão do Micro SD da capacidade elevada do Support.
6. Suporte o vídeo contínuo do laço e como a gravação como o carregamento.

7. Tomar automaticamente vídeo quando os motores de carro em. Desligar automaticamente o atraso 5 segundos após os motores do carro desligados.
8. Detecção de movimento de apoio.
9. Suporte SOS e G-sensor para evitar que arquivos importantes sejam substituídos.

## INSTALAÇÃO

### INSERÇÃO DE CARTÃO MICRO SD

Antes de ligar e usar o dispositivo, você deve instalar um cartão de memória.

1. Insira um cartão de memória Micro SD na ranhura (4) do dispositivo, prestando atenção ao lado de inserção correcto



2. Pressione-a para a parte inferior até ouvir um “clique” e é bloqueado por dentro.

Para remover o cartão de memória, empurre-o para baixo até ouvir um “clique” e desbloqueá-lo.

#### **Nota:**

- *Insira o cartão Micro SD corretamente para evitar danos ao cartão ou ao dispositivo.*
- *Formate o cartão micro SD (exclua todos os arquivos) antes de inseri-lo no dispositivo. É recomendável que você faça backup de arquivos importantes antes de formatar o cartão.*
- *Recomendamos o uso de cartões micro SD CLASS 6 ou superior.*
- *Recomendamos fazer uma cópia de segurança de seus arquivos de cartão micro SD uma vez por semana. Este produto não é um dispositivo de armazenamento permanente, portanto, faça backup de arquivos importantes para evitar ser excluído.*

### INSTALAÇÃO DO DISPOSITIVO

Limpe bem o pára-brisas antes de instalar o dispositivo.

1. Com o veículo desligado, ligue o cabo de alimentação do automóvel (fornecido)

- a uma tomada do isqueiro do veículo.
2. Ligue a outra extremidade do cabo de alimentação à tomada Mini USB (2) do dispositivo.
3. Insira o suporte no orifício do suporte (1) da unidade.
4. Pressione a ventosa do suporte no pára-brisas e empurre a alavanca do suporte para trás.

**Notas:**

- O dispositivo deve ser montado no pára-brisas como indicado acima, a instalação de cabeça para baixo ou lateral faz com que a gravação do vídeo para cima ou para baixo.
5. Ligue o veículo. Quando o dispositivo é ligado a uma tomada de isqueiro, o dispositivo liga-se automaticamente quando o veículo é ligado. Ao desconectar o cabo de alimentação, a unidade salva automaticamente o arquivo atual e desliga-se com um atraso de 5 segundos.

**LIGAR/DESLIGAR DO DISPOSITIVO**
**I. LIGAR**

No estado desligado, prima brevemente a tecla ON/OFF (8). O DVR entra no modo de vídeo e começa a gravar automaticamente com o intermitente verde. Ou DVR está conectado com carregador de carro no estado off para entrar no modo de vídeo e iniciar a gravação automaticamente. Quando desligar o carregador, o DVR irá guardar automaticamente o ficheiro actual e desligar-se em 5 segundos de atraso.

**Nota:** O ecrã LCD escreve “sem cartão” se o cartão Micro SD não estiver inserido. Se o cartão Micro SD for inserido com o DVR em estado de funcionamento, o DVR desligará automaticamente.

## 2. DESLIGAR

No estado de trabalho, prima a tecla ON/OFF (8) para desligar o DVR.

**Nota:** Em estado de bateria fraca, o ecrã do DVR grava "Bateria fraca" e guarda automaticamente o ficheiro actual e desliga-se.

## CARREGAMENTO DA BATERIA

Duas maneiras de cobrar:

1. Com cabo USB



2. Com carregador de carro (sugerido)



**Nota:** Durante o carregamento, a luz indicadora vermelha ficará acesa e desligará automaticamente com a carga completa.

## VÍDEO

Pressione a tecla ON/OFF (8) para ligar o DVR. O indicador luminoso verde (6) pisca no modo de vídeo. Pressione a tecla REC (13) para parar a gravação e salve o arquivo atual e, em seguida, o DVR entra no modo de espera com a luz verde acesa. Prima novamente para parar a gravação.

No modo standby, pressione a tecla ON/OFF (8) para ligar/desligar o som.

No modo de vídeo, prima a tecla UP (14) para seleccionar o LCD ligado ou desligado para estar no modo de poupança de energia.



**FOTO**

No modo de espera, pressione a tecla MODE (9) para entrar no modo foto. Pressione a tecla REC (13) para tirar fotos com o prompt de som. No modo foto, pressione a tecla UP (14) para selecionar o LCD ligado ou desligado para estar no modo de economia de energia.

**REPRODUZIR E APAGAR**

No modo de espera, prima brevemente a tecla MODE (9) duas vezes para entrar no modo de reprodução. Pressione a tecla UP (14)/DOWN (12) para selecionar o arquivo. A tecla REC (13) é utilizada para reprodução ou pausa; Se quiser apagar arquivos, pressione a tecla MENU (10) para estar no menu Excluir. A tecla UP (14)/DOWN (12) é usada para estar no modo de exclusão. Pressione a tecla REC (13) para confirmar a operação. Selecione “Excluir atual” ou “excluir tudo” e pressione a tecla REC (13) para excluir. Pressione a tecla MENU (10) para sair do modo de Apagar e voltar ao modo de reprodução.

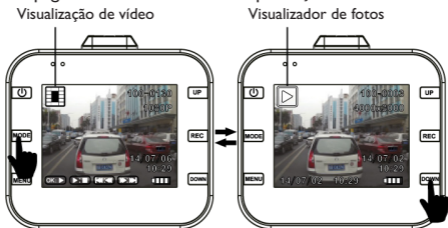

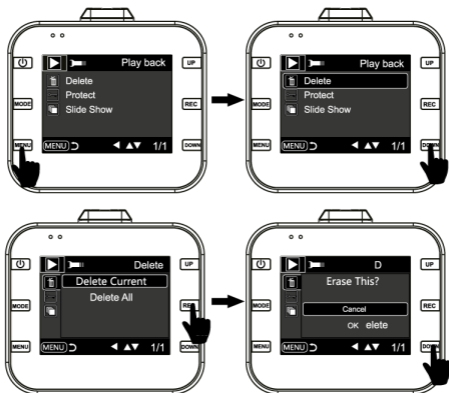

## SOS

No modo de vídeo, chave curta pressione **MENU** (10) para salvar o arquivo manualmente em caso de arquivos importantes são perdidos.

**Descrição:** Pressione a tecla **MENU** (10) nos primeiros 10 segundos do clipe de vídeo, os cliques de vídeo atuais e anteriores são salvos. Se nos últimos 10 segundos do clipe de vídeo, o atual e os próximos videoclipes são gravados. Se no meio, o videoclipe atual só é salvo.

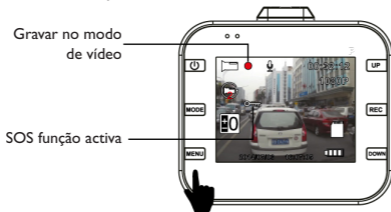

## G-SENSOR

No modo de vídeo, o carro pára de repente ou bate forte, G-sensor irá ativar para evitar que o videoclipe atual seja substituído. Três graus configuração (alta, média, baixa) é para atender a diferentes proprietários de automóveis. A descrição é a mesma que a de SOS.

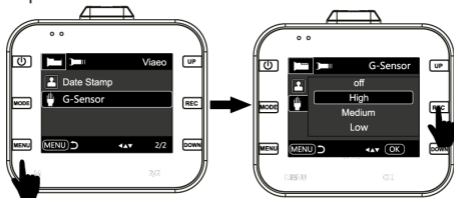

## DETECÇÃO AUTOMÁTICA DE MOVIMENTO

No modo de espera, prima a tecla DOWN (12) para inserir directamente para a função de detecção de movimento. Se a unidade detectar objetos em movimento, ele inicia a gravação. Se não houver movimentos para 5 segundos, o dispositivo irá parar a gravação e entra no modo de detecção de movimento. O dispositivo novamente irá iniciar o registro de quando ele detecta qualquer movimento. Pressione o botão DOWN (12) novamente para desativar o modo de detecção de movimento, a unidade irá sair da função depois de salvar o vídeo.





Modo de vídeo Standby

Detecção de movimento activo



Modo de detecção de movimento

## CONFIGURAÇÃO DO SISTEMA

No modo standby, pressione a tecla MENU para entrar na configuração do sistema. Pressione a tecla UP (14)/DOWN (12) para seleccionar o item e pressione a tecla REC para a sub-categorias. Pressione a tecla DOWN (12) UP (14) ou para seleccionar os parâmetros específicos e pressione REC para confirmar finalmente. Para sair do ajuste do sistema, por favor, pressione a tecla MENU (10).

Aqui está categorias específicas.

| Função | Categoria        | Sub-categoria  |
|--------|------------------|--|
| Video  | Resolução        | 1080FHD 1920x1090<br>1080P 1440x1080<br>720P 1280x720<br>WVGA 848x480<br>VGA 640x480 |
|        | Gravação em loop | OFF/30 seg./1 Min/2 Min  |

|       |                   |   |
|-------|-------------------|---|
| Video | Exposição         | +2.0,+5/3,+4/3, 1.0,+2/3,+1/3,+0.0,-1/3,-2/3,-1.0,-4/3,-5/3,-2.0  |
|       | Gravação de audio | OFF/ON  |
|       | Imprimir a data   | OFF/ON  |
|       | G-sensor          | OFF/Alto/Médio/Baixo  |
| Foto  | Modo de captura   | único, 2s, 5s, 10s  |
|       | Imagem Tamanho    | 12M 4032x3024<br>10M 3648x2736<br>8M 3264x2448<br>5M 2592x1944<br>3M 2048x1536<br>2MHD 1920x 1080<br>VGA 640x480<br>1.3M 1280x960 |
|       | Contínuo          | OFF/ON  |
|       | Qualidade         | Forte, Normal, Econômica  |
|       | Nitidez           | Forte, Normal, Leve   |
|       | balanço de branco | automático<br>luz do dia<br>nublado<br>tungstênio<br>A iluminação fluorescente  |
|       | cor               | normal<br>Branco / Preto<br>sépia   |
|       | ISO               | Automático, 100, 200, 400   |
|       | Exposição         | +2.0,+5/3,+4/3, 1.0,+2/3,+1/3,+0.0,-1/3,-2/3,-1.0,-4/3,-5/3,-2.0  |
|       | Estabilização     | OFF/ON  |
|       | Revisão rápida    | Off, 2 segundos, 5 segundos   |
|       | Imprimir a data   | Off, Data, Data/Hora  |

|               |                          |  |
|---------------|--------------------------|--|
| Reprodução    | Excluir                  | Limpar Current / Limpar tudo                                     |
|               | Proteção                 | Proteger atual/desbloquear atual/Proteger tudo/desbloqueia todos |
|               | Mostrar Slides           | 2seg, 5seg, 8seg.  |
| Configurações | Data/Hora                | MM/DD/AA, DD/MM/AA, AA/MM/DD                                     |
|               | Desligamento automático  | Off, 1Min, 3Min  |
|               | Sinal de áudio           | OFF/ON   |
|               | Idioma                   | Inglês, Francês, Italiano, Alemão, Espanhol, Português           |
|               | Frequência               | 50Hz, 60Hz   |
|               | Formatação               | Cartão TF  |
|               | configurações de fábrica | configurações de fábrica/Cancelar/OK                             |
|               | LCD desligado            | Off, 1Min, 2Min, 5Min  |
|               | Versão                   | Versão atual do software   |

## CONEXÃO DO PC

### Baixar fotos e vídeos no seu PC:

1. Conecte o cabo USB ao computador e a outra extremidade do dispositivo, o vermelho indicador LED (7) acende-se. A tela exibirá as categorias em que para escolher: Mass Storage e PC Camera.
2. Se você selecionar a opção de armazenamento em massa para a sua tela ficará azul. A memória MicroSD será reconhecido pelo computador.
3. Use seu computador para visualizar e gerenciar os arquivos dentro.
4. Se você selecionar PC câmera, o dispositivo pode ser usado como uma câmera de PC, para a sua tela ficará azul. Pressione e segure o botão ON/OFF (8) e retire o cabo USB para desligá-lo.
5. Pressione o botão ON/OFF (8) para desligar o aparelho e habilitar a função de carregar a bateria única. O indicador LED vermelho (7) acende-se.

**Nota:** O funcionamento incorrecto pode fazer com que o dispositivo de bloqueio momentâneo. Se isso acontecer, use o pequeno objeto upuntito e colocá-lo no buraco (3) para pressionar o botão de reset. A unidade irá reiniciar automaticamente.

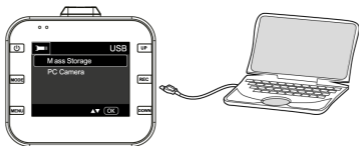

## INFORMAÇÕES SOBRE A REMOÇÃO E ELIMINAÇÃO DE BATERIAS

**Cuidado:** Esta operação é reservada exclusivamente a pessoal técnico qualificado!

### PROCEDIMENTO PARA REMOÇÃO DE BATERIA

**Funcione somente se nenhum aparelho estiver conectado à rede elétrica!**

1. Remova os parafusos que prendem o painel frontal;
2. Remova o painel e localize a bateria;
3. Desconecte a bateria e remova-a.

### INFORMAÇÕES RELATIVAS À ELIMINAÇÃO DA BATERIA

Não importa o tipo de bateria é usado, ele não deve ser jogado no lixo doméstico, fogo ou água. Mantenha a bateria afastada de fontes de calor. Qualquer bateria usada deve ser reciclada ou descartada em centros dedicados dedicados.



## INFORMAÇÃO PARA USUÁRIOS

De acordo com o Decreto Legislativo nº 49, de 14 de março de 2014 “Aplicação da Directiva 2012/19/UE relativa aos resíduos de equipamentos eléctricos e electrónicos (REEE)”

Este símbolo de lixo rodado no produto indica que no final da sua vida útil deve ser recolhido separadamente de outros resíduos. O utilizador deve, por conseguinte, levar o telecomando a integrar os componentes essenciais que chegaram à sua vida útil aos centros de recolha diferenciados para resíduos electrónicos e electrotécnicos, ou devolvê-lo ao concessionário aquando da aquisição de um novo aparelho de tipo equivalente, em termos de um para um, ou um para zero para equipamento com lado mais comprido de menos de 25 cm. A recolha separada adequada dos equipamentos desmantelados para reciclagem, transformação e eliminação compatível com o ambiente ajuda a prevenir o impacto negativo no ambiente e na saúde humana e promove a reciclagem dos materiais que compõem o produto. O dumping ilegal do produto pelo utilizador implica a aplicação das sanções administrativas previstas no Decreto Legislativo n. Decreto Legislativo nº 49, de 14 de março de 2014.

## ESPECIFICAÇÕES TÉCNICAS

|                                  |  |
|----------------------------------|--|
| Tamanho do LCD.....              | 2.0 Polegadas TFT tela                             |
| Ângulo de visão .....            | 120 Grau ângulo de visão ultra-wide                |
| Iluminação mínima .....          | 1 LUX  |
| Resolução de vídeo .....         | 1080P (interpolar), 720P, 480P                     |
| Formato de vídeo.....            | AVI, MJPG  |
| Formato da imagem.....           | JPG  |
| Quadro, armação.....             | 25fps sob 1080P, 30fps sob 720P                    |
| Capacidade do cartão de mem..... | até 32GB (Classe 6 de alta velocidade recomendada) |
| Fonte de energia.....            | USB 5V $\overline{\text{---}}$ 1A                  |
| Capacidade de carga.....         | 360mAh   |
| Tamanho.....                     | 60x55x27mm   |
| Peso.....                        | 50g  |



# Road Patrol

## DV 5000



**Trevi S.p.A.**

Strada Consolare Rimini-San Marino, 62

47924 Rimini (RN) Italy

[www.trevi.it](http://www.trevi.it) - [info@trevi.it](mailto:info@trevi.it)



MADE IN CHINA